

beko

Washing Machine

Pesumasin

Kasutusjuhend

Veļas mazgājamā mašīna

Lietošanas rokasgrāmata

Skalbimo mašīna

Vartotojo vadovas



WRE 6512 BSS

EN|ET|LV|LT
CE

2820670917

1 Important instructions for safety and environment

This section contains safety instructions that will help protect from risk of personal injury or property damage. Failure to follow these instructions shall void any warranty.

1.1 General safety

- This product can be used by children at and above 8 years old and by persons whose physical, sensory or mental capabilities were not fully developed or who lack experience and knowledge provided that they are supervised or trained on the safe usage of the product and the risks it brings out. Children must not play with the product. Cleaning and maintenance works should not be performed by children unless they are supervised by someone.
- Children of less than 3 years should be kept away unless continuously supervised.
- Never place the product on a carpet-covered floor. Otherwise, lack of airflow beneath the machine will cause electrical parts to overheat. This will cause problems with your product.
- If the product has a failure, it should not be operated unless it is repaired by the Authorized Service Agent. There is the risk of electric shock!
- This product is designed to resume operating in the event of powering on after a power interruption. If you wish to cancel the programme, see "Cancelling the programme" section.
- Connect the product to a grounded outlet protected by a 16 A fuse. Do not neglect to have the grounding installation made by a qualified electrician. Our company shall not be liable for any damages that will arise when the product is used without grounding in accordance with the local regulations.
- The water supply and draining hoses must be securely fastened and remain undamaged. Otherwise, there is the risk of water leakage.
- Never open the loading door or remove the filter while there is still water in the drum. Otherwise, risk of flooding and injury from hot water will occur.
- Do not force open the locked loading door. The loading door will be ready to open just a few minutes after the washing cycle comes to an end. In case of forcing the loading door to open, the door and the lock mechanism may get damaged.
- Unplug the product when not in use.
- Never wash the product by spreading or pouring water onto it! There is the risk of electric shock!
- Never touch the plug with wet hands! Never unplug by pulling on the cable, always pull out by grabbing the plug.
- Use detergents, softeners and supplements suitable for automatic washing machines only.
- Follow the instructions on the textile tags and on the detergent package.
- The product must be unplugged during installation, maintenance, cleaning and repairing procedures.
- Always have the installation and repairing procedures carried out by the Authorized Service Agent. Manufacturer shall not be held liable for damages that may arise from procedures carried out by unauthorized persons.
- If the power cable is damaged, it must be replaced by the manufacturer, after sales service or a similarly qualified person (preferably an electrician) or someone designated by the importer in order to avoid possible risks.
- Place the product on a rigid, flat and level surface.
- Do not place it on a long-pile rug or similar surfaces.
- Do not place the product on a high platform or near the edge on a cascaded surface.
- Do not place the product on the power cable.
- Never use sponge or scrub materials. These will damage the painted, chrome plated and plastic surfaces.

1.2 Intended use

- This product has been designed for domestic use. It is not suitable for commercial use and it must not be used out of its intended use.
- The product must only be used for washing and rinsing of laundry that are marked accordingly.
- The manufacturer waives any responsibility arisen from incorrect usage or transportation.

1.3 Children's safety

- Packaging materials are dangerous to children. Keep packaging materials in a safe place away from reach of the children.
- Electrical products are dangerous for the children. Keep children away from the product when it is in use. Do not let them to tamper with the product. Use child lock to prevent children from intervening with the product.
- Do not forget to close the loading door when leaving the room where the product is located.

- Store all detergents and additives in a safe place away from the reach of the children by closing the cover of the detergent container or sealing the detergent package.



While washing the laundry at high temperatures, the loading door glass becomes hot. Therefore, keep especially the children away from the loading door of the machine while the washing operation is in progress.

1.4 Package information

- Packaging materials of the product are manufactured from recyclable materials in accordance with our National Environment Regulations. Do not dispose of the packaging materials together with the domestic or other wastes. Take them to the packaging material collection points designated by the local authorities.

1.5 Disposing of the waste product

- This product has been manufactured with high quality parts and materials which can be reused and are suitable for recycling. Therefore, do not dispose the product with normal domestic waste at the end of its service life. Take it to a collection point for the recycling of electrical and electronic equipment. Please consult your local authorities to learn the nearest collection point. Help protect the environment and natural resources by recycling used products. For children's safety, cut the power cable and break the locking mechanism of the loading door so that it will be non-functional before disposing of the product.

1.6 Compliance with WEEE Directive



This product complies with EU WEEE Directive (2012/19/EU). This product bears a classification symbol for waste electrical and electronic equipment (WEEE).

This product has been manufactured with high quality parts and materials which can be reused and are suitable for recycling. Do not dispose of the waste product with normal domestic and other wastes at the end of its service life. Take it to the collection center for the recycling of electrical and electronic equipment. Please consult your local authorities to learn about these collection centers.

Compliance with RoHS Directive:

The product you have purchased complies with EU RoHS Directive (2011/65/EU). It does not contain harmful and prohibited materials specified in the Directive.

2 Installation

Refer to the nearest Authorised Service Agent for installation of the product. To make the product ready for use, review the information in the user manual and make sure that the electricity, tap water supply and water drainage systems are appropriate before calling the Authorized Service Agent. If they are not, call a qualified technician and plumber to have any necessary arrangements carried out.



Preparation of the location and electrical, tap water and waste water installations at the place of installation is under customer's responsibility.



WARNING: Installation and electrical connections of the product must be carried out by the Authorized Service Agent. Manufacturer shall not be held liable for damages that may arise from procedures carried out by unauthorized persons.



WARNING: Prior to installation, visually check if the product has any defects on it. If so, do not have it installed. Damaged products cause risks for your safety.



Make sure that the water inlet and discharge hoses as well as the power cable are not folded, pinched or crushed while pushing the product into its place after installation or cleaning procedures.

2.1 Appropriate installation location

- Place the machine on a rigid floor. Do not place it on a long pile rug or similar surfaces.
- Total weight of the washing machine and the dryer -with full load- when they are placed on top of each other reaches to approx. 180 kilograms. Place the product on a solid and flat floor that has sufficient load carrying capacity!
- Do not place the product on the power cable.
- Do not install the product at places where temperature may fall below 0°C.
- Place the product at least 1 cm away from the edges of other furniture.

2.2 Removing packaging reinforcement

Tilt the machine backwards to remove the packaging reinforcement. Remove the packaging reinforcement by pulling the ribbon.

2.3 Removing the transportation locks



WARNING: Do not remove the transportation locks before taking out the packaging reinforcement.



WARNING: Remove the transportation safety bolts before operating the washing machine! Otherwise, the product will be damaged.

1. Loosen all the bolts with a suitable spanner until they rotate freely (C).
2. Remove transportation safety bolts by turning them gently.
3. Attach the plastic covers supplied in the User Manual bag into the holes on the rear panel. (P)

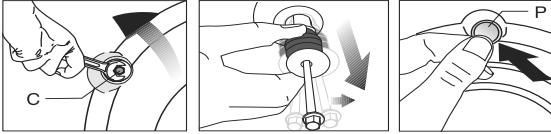

Keep the transportation safety bolts in a safe place to reuse when the washing machine needs to be moved again in the future.



Never move the product without the transportation safety bolts properly fixed in place!

2.4 Connecting water supply



The water supply pressure required to run the product is between 1 to 10 bars (0.1 – 1 MPa). It is necessary to have 10 – 80 liters of water flowing from the fully open tap in one minute to have your machine run smoothly. Attach a pressure reducing valve if water pressure is higher.



If you are going to use the double water-inlet product as a single (cold) water-inlet unit, you must install the supplied stopper to the hot water valve before operating the product. (Applies for the products supplied with a blind stopper group.)



WARNING: Models with a single water inlet should not be connected to the hot water tap. In such a case the laundry will get damaged or the product will switch to protection mode and will not operate.



WARNING: Do not use old or used water inlet hoses on the new product. It may cause stains on your laundry.

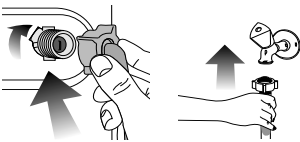

1. Tighten all hose nuts by hand. Never use a tool when tightening the nuts.
2. Open the taps completely after making the hose connection to check for water leaks at the connection points. If any leaks occur, turn off the tap and remove the nut. Retighten the nut carefully after checking the seal. To prevent water leakages and damages caused by them, keep the taps closed when the machine is not in use.

2.5 Connecting to the drain

- The end of the drain hose must be directly connected to the wastewater drain or to the washbasin.



WARNING: Your house will be flooded if the hose comes out of its housing during water discharge. Moreover, there is risk of scalding due to high washing temperatures! To prevent such situations and to ensure smooth water intake and discharge of the machine, fix the end of the discharge hose tightly so that it cannot come out.

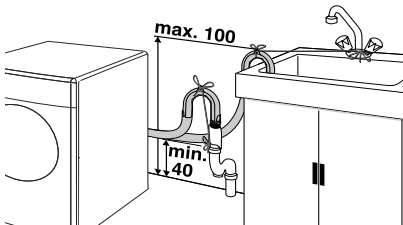

- The hose should be attached to a height of at least 40 cm, and 100 cm at most.
- In case the hose is elevated after laying it on the floor level or close to the ground (less than 40 cm above the ground), water discharge becomes more difficult and the laundry may come out excessively wet. Therefore, follow the heights described in the figure.
- To prevent flowing of dirty water back into the machine and to allow for easy discharge, do not immerse the hose end

into the dirty water or do not drive it in the drain more than 15 cm. If it is too long, cut it short.

- The end of the hose should not be bent, it should not be stepped on and the hose must not be pinched between the drain and the machine.
- If the length of the hose is too short, use it by adding an original extension hose. Length of the hose may not be longer than 3.2 m. To avoid water leak failures, the connection between the extension hose and the drain hose of the product must be fitted well with an appropriate clamp as not to come off and leak.

2.6 Adjusting the feet

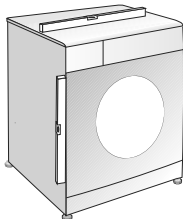

WARNING: In order to ensure that the product operates more silently and vibration-free, it must stand level and balanced on its feet. Balance the machine by adjusting the feet. Otherwise, the product may move from its place and cause crushing and vibration problems.

1. Loosen the lock nuts on the feet by hand.
2. Adjust the feet until the product stands level and balanced.
3. Tighten all lock nuts again by hand.

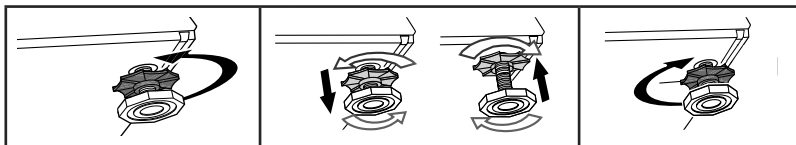

WARNING: Do not use any tools to loosen the lock nuts. Otherwise, they will get damaged.

2.7 Electrical connection

Connect the product to a grounded outlet protected by a 16 A fuse. Our company shall not be liable for any damages that will arise when the product is used without grounding in accordance with the local regulations.

- Connection must comply with national regulations.
- Power cable plug must be within easy reach after installation.
- If the current value of the fuse or breaker in the house is less than 16 Amps, have a qualified electrician install a 16 Amp fuse.
- The voltage specified in the "Technical specifications" section must be equal to your mains voltage.
- Do not make connections via extension cables or multi-plugs.



WARNING: Damaged power cables must be replaced by the Authorized Service Agents.

Transportation of the product

1. Unplug the product before transporting it.
2. Remove water drain and water supply connections.
3. Drain all water that has remained in the product.
4. Install transportation safety bolts in the reverse order of removal procedure.



Never move the product without the transportation safety bolts properly fixed in place!



WARNING: Packaging materials are dangerous to children. Keep packaging materials in a safe place away from reach of the children.

3 Preparation

3.1 Sorting the laundry

- Sort laundry according to type of fabric, colour, and degree of soiling and allowable water temperature.
- Always obey the instructions given on the garment tags.

3.2 Preparing laundry for washing

- Laundry items with metal attachments such as, underwired bras, belt buckles or metal buttons will damage the machine. Remove the metal pieces or wash the clothes by putting them in a laundry bag or pillow case.

- Take out all substances in the pockets such as coins, pens and paper clips, and turn pockets inside out and brush. Such objects may damage the product or cause noise problem.
- Put small size clothes such as infant's socks and nylon stockings in a laundry bag or pillow case.
- Place curtains in without compressing them. Remove curtain attachment items.
- Fasten zippers, sew loose buttons and mend rips and tears.
- Wash "machine washable" or "hand washable" labeled products only with an appropriate programme.
- Do not wash colours and whites together. New, dark coloured cottons release a lot of dye. Wash them separately.
- Tough stains must be treated properly before washing. If unsure, check with a dry cleaner.
- Use only dyes/colour changers and limescale removers suitable for machine wash. Always follow the instructions on the package.
- Wash trousers and delicate laundry turned inside out.
- Keep laundry items made of Angora wool in the freezer for a few hours before washing. This will reduce pilling.
- Laundry that are subjected to materials such as flour, lime dust, milk powder, etc. intensely must be shaken off before placing into the machine. Such dusts and powders on the laundry may build up on the inner parts of the machine in time and can cause damage.

3.3 Things to be done for energy saving

Following information will help you use the product in an ecological and energy-efficient manner.

- Operate the product in the highest capacity allowed by the programme you have selected, but do not overload; see, "Programme and consumption table".
- Always follow the instructions on the detergent packaging.
- Wash slightly soiled laundry at low temperatures.
- Use faster programmes for small quantities of lightly soiled laundry.
- Do not use prewash and high temperatures for laundry that is not heavily soiled or stained.
- If you plan to dry your laundry in a dryer, select the highest spin speed recommended during washing process.
- Do not use detergent in excess of the amount recommended on the detergent package.

3.4 Initial use

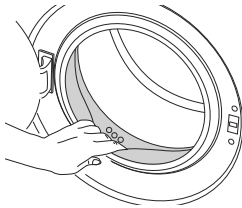

Before starting to use the product, make sure that all preparations are made in accordance with the instructions in sections "Important safety instructions" and "Installation".

To prepare the product for washing laundry, perform first operation in Drum Cleaning programme. If your product is not equipped with Drum Cleaning programme, perform the Initial Use procedure in accordance with the methods described under "5.2 Cleaning the loading door and the drum" section of the user manual.



Use an detergents suitable for the washing machines.

Some water might have remained in the product due to the quality control processes in the production. It is not harmful for the product.

3.5 Correct load capacity

The maximum load capacity depends on the type of laundry, the degree of soiling and the washing programme desired.

The machine automatically adjusts the amount of water according to the weight of the loaded laundry.



WARNING: Follow the information in the "Programme and consumption table". When overloaded, machine's washing performance will drop. Moreover, noise and vibration problems may occur.

3.6 Loading the laundry

1. Open the loading door.
2. Place laundry items loosely into the machine.
3. Push the loading door to close until you hear a locking sound. Ensure that no items are caught in the door.



The loading door is locked while a programme is running. The door can only be opened a while after the programme comes to an end.



WARNING: In case of misplacing the laundry, noise and vibration problems may occur in the machine.

3.7 Using detergent and softener



When using detergent, softener, starch, fabric dye, bleach or limescale remover read the manufacturer's instructions on the package carefully and follow the suggested dosage values. Use measuring cup if available.

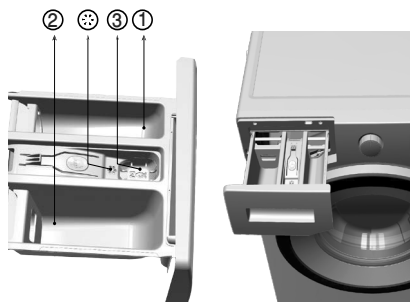

Detergent Drawer

The detergent drawer is composed of three compartments:

- (1) for prewash
- (2) for main wash
- (3) for softener
- (*) in addition, there is siphon piece in the softener compartment.

Detergent, softener and other cleaning agents

- Add detergent and softener before starting the washing programme.
- Never leave the detergent drawer open while the washing programme is running!
- When using a programme without prewash, do not put any detergent into the prewash compartment (compartment nr. "1").
- In a programme with prewash, do not put liquid detergent into the prewash compartment (compartment nr. "1").
- Do not select a programme with prewash if you are using a detergent bag or dispensing ball. Place the detergent bag or the dispensing ball directly among the laundry in the machine.
- If you are using liquid detergent, do not forget to place the liquid detergent cup into the main wash compartment (compartment nr. "2").

Choosing the detergent type

The type of detergent to be used depends on the type and colour of the fabric.

- Use different detergents for coloured and white laundry.
- Wash your delicate clothes only with special detergents (liquid detergent, wool shampoo, etc.) used solely for delicate clothes.
- When washing dark coloured clothes and quilts, it is recommended to use liquid detergent.
- Wash woolens with special detergent made specifically for woolens.



WARNING: Use only detergents manufactured specifically for washing machines.

WARNING: Do not use soap powder.

Adjusting detergent amount

The amount of washing detergent to be used depends on the amount of laundry, the degree of soiling and water hardness.

- Do not use amounts exceeding the dosage quantities recommended on the detergent package to avoid problems of excessive foam, poor rinsing, financial savings and finally, environmental protection.
- Use lesser detergent for small amounts or lightly soiled clothes.



Using softeners

Pour the softener into the softener compartment of the detergent drawer.

- Do not exceed the (>max<) level marking in the softener compartment.
- If the softener has lost its fluidity, dilute it with water before putting it in the detergent drawer.

Using liquid detergents

If the product contains a liquid detergent cup:

- Make sure that you have placed the liquid detergent cup in compartment nr. "2".
- If the liquid detergent has lost its fluidity, dilute it with water before putting in the detergent cup.

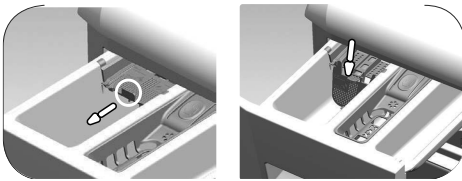

When you want to use liquid detergent, pull the apparatus towards yourself. The part that falls down will serve as a barrier for the liquid detergent. If required, clean the apparatus with water when it is in place or by removing it. If you will use powder detergent, the apparatus must be secured at top position.

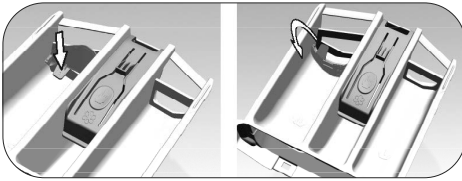

When you want to use liquid detergent, pull the apparatus towards yourself. The part that falls down will serve as a barrier for the liquid detergent. If required, clean the apparatus with water when it is in place or by removing it. If you will use powder detergent, the apparatus must be secured at top position.

		Light colours and whites	Colours	Dark colours	Delicates/Woolens/ Silks
		(Recommended temperature range based on soiling level: 40-90 °C)	(Recommended temperature range based on soiling level: cold -40 °C)	(Recommended temperature range based on soiling level: cold -40 °C)	(Recommended temperature range based on soiling level: cold -30 °C)
Soiling Level	Heavily Soiled (difficult stains such as grass, coffee, fruits and blood.)	It may be necessary to pre-treat the stains or perform prewash. Powder and liquid detergents recommended for whites can be used at dosages recommended for heavily soiled clothes. It is recommended to use powder detergents to clean clay and soil stains and the stains that are sensitive to bleaches.	Powder and liquid detergents recommended for colours can be used at dosages recommended for heavily soiled clothes. It is recommended to use powder detergents to clean clay and soil stains and the stains that are sensitive to bleaches. Use detergents without bleach.	Liquid detergents suitable for colours and dark colours can be used at dosages recommended for heavily soiled clothes.	Prefer liquid detergents produced for delicate clothes. Woollen and silk clothes must be washed with special woollen detergents.
	Normally Soiled (For example, stains caused by body on collars and cuffs)	Powder and liquid detergents recommended for whites can be used at dosages recommended for normally soiled clothes.	Powder and liquid detergents recommended for colours can be used at dosages recommended for normally soiled clothes. Use detergents without bleach.	Liquid detergents suitable for colours and dark colours can be used at dosages recommended for normally soiled clothes.	Prefer liquid detergents produced for delicate clothes. Woollen and silk clothes must be washed with special woollen detergents.
	Lightly Soiled (No visible stains exist.)	Powder and liquid detergents recommended for whites can be used at dosages recommended for lightly soiled clothes.	Powder and liquid detergents recommended for colours can be used at dosages recommended for lightly soiled clothes. Use detergents without bleach.	Liquid detergents suitable for colours and dark colours can be used at dosages recommended for lightly soiled clothes.	Prefer liquid detergents produced for delicate clothes. Woollen and silk clothes must be washed with special woollen detergents.

If the product does not contain a liquid detergent cup:

- Do not use liquid detergent for the prewash in a programme with prewash.
- Liquid detergent stains your clothes when used with Delayed Start function. If you are going to use the Delayed Start function, do not use liquid detergent.

Using gel and tablet detergent

Apply the following instructions when using tablet, gel and similar detergents.

- If the gel detergent thickness is fluidal and your machine does not contain a special liquid detergent cup, put the gel detergent into the main wash detergent compartment during first water intake. If your machine contains a liquid detergent cup, fill the detergent into this cup before starting the programme.
- If the gel detergent thickness is not fluidal or in the shape of capsule liquid tablet, put it directly into the drum before washing.
- Put tablet detergents into the main wash compartment (compartment nr. "2") or directly into the drum before washing.



Tablet detergents may leave residues in the detergent compartment. If you encounter such a case, place the tablet detergent between the laundry, close to the lower part of the drum in future washings.

Use the tablet or gel detergent without selecting the prewash function.

Using starch

- Add liquid starch, powder starch or the fabric dye into the softener compartment.
- Do not use softener and starch together in a washing cycle.
- Wipe the inside of the machine with a damp and clean cloth after using starch.

Using bleaches

- Select a programme with prewash and add the bleaching agent at the beginning of the prewash. Do not put detergent in the prewash compartment. As an alternative application, select a programme with extra rinse and add the bleaching agent while the machine is taking water from the detergent compartment during first rinsing step.
- Do not use bleaching agent and detergent by mixing them.
- Use just a little amount (approx. 50 ml) of bleaching agent and rinse the clothes very well as it causes skin irritation. Do not pour the bleaching agent onto the clothes and do not use it for coloured clothes.
- When using oxygen based bleaches, select a programme that washes at a lower temperature.
- Oxygen based bleaches can be used together with detergents; however, if its thickness is not the same with the detergent, put the detergent first into the compartment nr. "2" in the detergent drawer and wait until the detergent flows while the machine is taking in water. Add the bleaching agent from the same compartment while the machine is still taking in water.

4.3 Operating the product

4.3.1 Control panel

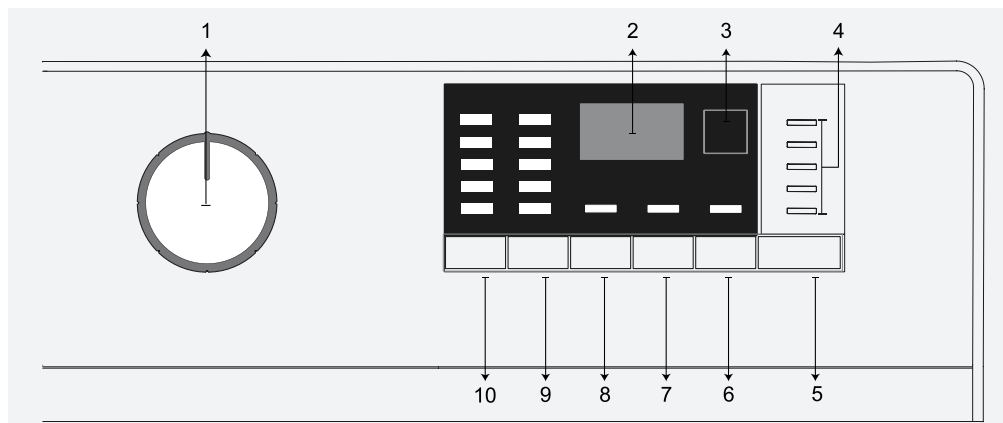

- 1 - Programme Selection Knob (Uppermost position On / Off)
- 2 - Display
- 3 - End Time Adjustment Button
- 4 - Programme Follow-up Indicator
- 5 - Start/Pause Button
- 6 - Auxiliary Function Button 3
- 7 - Auxiliary Function Button 2
- 8 - Auxiliary Function Button 1
- 9 - Spin Speed Adjustment Button
- 10 - Temperature Adjustment Button

4.3.2 Preparing the machine

1. Make sure that the hoses are connected tightly.
2. Plug in your machine.
3. Turn the tap on completely.
4. Place the laundry in the machine.
5. Add detergent and fabric softener.

4.3.3 Programme selection and tips for efficient washing

1. Select the programme suitable for the type, quantity and soiling degree of the laundry in accordance with the "Programme and consumption table" and the temperature table below.
2. Use the Programme Selection knob to select the desired programme.

4.3.4 Programme and consumption table

Programme °C		Maximum load (kg)	Water consumption (l)	Power consumption (kWh/h)	Spin speed	Auxiliary functions			Temperature °C
						Prewash	Quick Wash	Extra rinsing	
Cottons	90	6	83	1.950	1000	•	•	•	90
	60	6	83	1.800	1000	•	•	•	90
	40	6	81	0.950	1000	•	•	•	90
Eco 40-60	40***	6	45.0	1.020	1000	•	•	•	40-60
	40***	3	31.0	0.560	1000	•	•	•	40-60
	40***	1.5	24.0	0.410	1000	•	•	•	40-60
Classic	60**	6	47.5	0.788	1000				40-60
	60**	3	35.0	0.570	1000				40-60
	40**	3	33.7	0.570	1000				40-60
Synthetics	60	2.5	68	1.150	1000	•	•	•	60
	40	2.5	66	0.750	1000	•	•	•	60
Xpress / Super Xpress	90	6	62	1.800	1000		•		90
	60	6	62	0.900	1000		•		90
	30	6	60	0.200	1000		•		90
Xpress / Super Xpress Fast+	30	2	60	0.150	1000		•		30
Mix 40	40	3	70	0.800	800	•	•		40
Woollens	40	1.5	45	0.450	1000			•	40
Delicates	30	2	48	0.650	800				40
Down Wear	60	1.5	85	0.800	1000			•	60
Sports	40	2.5	44	0.450	1000	•			40
Dark Wash	40	2	70	0.750	1000	•			40
Lingerie	30	1	52	0.250	600				30
Shirts	60	2.5	42	0.600	800	•	•		60
Hygiene	90	6	99	2.300	1000				90 - 20
Drum Clean	90	-	67	2.100	600				90

• : Selectable

* : Automatically selected, cannot be cancelled.

** : Classic() is the test programme in accordance with EN 60456:2016 and energy label with Commission Delegated Regulation (EU) 1061/2010)

***. Eco 40-60 with 40 °C temperature selection is the test programme in accordance with EN 60456:2016/prA:2019 and energy label with Commission Delegated Regulation (EU) 2019/2014

- : See the programme description for maximum load.



INFORMATION

- Water and power consumption may vary subject to the changes in water pressure, water hardness and water temperature, ambient temperature, type and amount of laundry, selection of auxiliary functions and spin speed, and changes in the mains voltage.
- When selecting a programme, you can see the washing duration on the display of your machine. Depending on the amount of laundry you have loaded into the machine, there might be a difference of 1 to 1.5 hours between the duration shown on the display and the actual duration of the washing programme. The duration will be corrected automatically right after the washing programme has started.
- The auxiliary functions in the table may vary according to the model of your machine.
- Auxiliary function selection modes can be changed by the manufacturing company. Existing selection modes can be removed or new selection modes can be added.
- Always select the lowest appropriate temperature. The most efficient programmes in terms of energy consumption are generally those that perform at lower temperatures and longer duration.
- Noise and remaining moisture content are influenced by the spinning speed: the higher the spinning speed in the spinning phase, the higher the noise and the lower the remaining moisture content.

4.3.5 Main programmes

Depending on the type of fabric, use the following main programmes.

• Cotone (Cottons)

You can wash your durable cotton laundry (sheets, bedlinen, towels, bathrobes, underwear etc.) in this programme. When you press the quick wash function key, programme duration becomes notably shorter but effective washing is ensured thanks to intense washing movements. If the quick wash function is not selected, superior washing and rinsing performance is ensured for your heavily soiled laundry.

• Sintetici (Synthetics)

You can use this programme to wash t-shirts, synthetic/cotton mix fabrics etc. Programme duration is notably shorter and efficient washing performance is ensured. If the quick wash function is not selected, superior washing and rinsing performance is ensured for your heavily soiled laundry.

• Lana / Lavaggio a Mano

(Woollens / Hand Wash)

Use this programme to wash your woollen/delicate clothes. Select the appropriate temperature complying with the tag of your clothes. Your laundry will be washed with very delicate movements to avoid any damage.

4.3.6 Additional programmes

For special cases, additional programmes are available in the machine.



INFORMATION

- Additional programmes may differ according to the model of the machine.

• Eco 40-60

The eco 40-60 programme is able to clean normally soiled cotton laundry declared to be washable at 40 °C or 60 °C, together in the same cycle, and that this programme is used to assess the compliance with the EU ecodesign legislation.

Although it washes longer than all other programmes, it provides high energy and water savings. Actual water temperature may be different from the stated wash temperature. When you load the machine with less laundry (e.g. ½ capacity or less), periods in programme stages may automatically get shorter. In this case, energy and water consumption will decrease.

- **Hygiene+**

Use this programme for laundry that requires an intense, long, anti-allergic and hygienic washing cycle at high temperature. A high level of hygiene is ensured thanks to the long heating and additional rinsing step.

- The programme was tested by the "VDE" institute while the temperature was 20°C, and its efficiency in bacteria and mould elimination was certified.
- The programme has been tested by "The British Allergy Foundation - Allergy UK" while the temperature was 60°C, and its efficiency in eliminating bacteria and mould, as well as allergens, was certified.

- **Delicati (Delicates)**

You can use this programme to wash delicate laundry such as cotton/synthetic mix knitted clothes or socks. Washing movements in this programme are more delicate. Set the temperature to 20 degrees or use the Cold Wash option for clothes whose colour you wish to preserve.

- **Xpress / Super Xpress**

Use this programme to wash your lightly soiled cotton clothes in a short time. The programme duration can be reduced down to 14 minutes when the quick wash function is selected. When the quick wash function is selected, maximum 2 (two) kg of laundry must be washed.

- **Capi Scuri / Jeans (Dark Care / Jeans)**

Use this programme to preserve the colour of your dark-coloured clothes and jeans. This programme provides high efficiency in washing, thanks to a special drum movement, even at low temperatures. It is recommended to use liquid detergent or woollen shampoo for dark coloured laundry. Do not wash your delicate clothes that contain wool etc. in this programme.

- **Mix 40**

You can use this programme to wash cottons and synthetics together without the need to sort them.

- **Camicie (Shirts)**

Use this programme to wash shirts made of cotton, synthetic and synthetic blended fabrics together. This programme ensures that your clothes wrinkle less. When the quick wash function is selected, the Pre-treatment algorithm is used.

- Apply the pre-treatment chemical directly onto the clothes, or add it together with the detergent when the machine starts to take in water from the main wash compartment. This way, it will take you much shorter to get the performance you would normally get with a regular washing cycle. Life of your shirts will be longer.

- **Outdoor / Sport**

Use this programme to wash outdoor/sports clothes that contain cotton/synthetic mix, as well as waterproof cloths like gore-tex. This programme washes your laundry delicately thanks to its special turning movements.

- **Lingerie**

Designed for washing delicate clothes that can only be washed by hand,

as well as delicate linen. A small number of items should be washed in a net laundry bag. Hooks, buttons, zippers, etc. must be fastened.

- Piumino (Down Wear)

Use this programme to wash down coats, vests, jackets etc. that bear a "machine-washable" tag. Thanks to special spin profiles, it is ensured that water reaches the air gaps between feathers.

4.3.7 Special programmes

For specific applications, select any of the following programmes.

- Risciacquo (Rinse)

Use when you want to rinse or starch separately.

- Centrifuga+Scarico (Spin+Drain)

Use this programme to remove the water on the clothes/in the machine.

Before selecting this programme, select the desired spin speed and press Start/Pause button. First, the machine will drain the water inside of it. Then, it will spin the laundry at the selected spin speed, and drain the water coming off of the laundry.

If you only want to drain the water without spinning the laundry, select the "Spin+Pump programme, and use the Spin Speed Adjustment button to select the No Spin function. Press the Start/Pause button.



INFORMATION

- Use a lower spin speed for delicate laundries.

4.3.8 Temperature selection

Whenever a new programme is selected, the recommended temperature for the selected programme appears on the temperature indicator.

To decrease the temperature, press the Temperature Adjustment button. Temperature will decrease gradually. When the cold level is selected, temperature level lights will not be on.



INFORMATION

- If the programme has not reached the heating step, you can change the temperature without switching the machine to Pause mode.

4.3.9 Spin speed selection

Whenever a new programme is selected, the recommended spin speed of the selected programme is displayed on the spin speed indicator.

To decrease the spin speed, press the Spin Speed Adjustment button. Spin speed decreases gradually. Then, depending on the model of the product, "Rinse Hold" and "No Spin" options appear on the display. When the "No Spin" function is selected, rinse level indicator lights will not be on.

Rinse hold

If you are not going to unload your clothes immediately after the programme ends, you can use rinse hold function to keep your laundry in the final rinsing water in order to prevent them from getting wrinkled when there is no water in the machine. Press Start/Pause button after this process if you want to drain the water without spinning your laundry. Programme will resume where it left off, drain the water and then it will be complete.

If you want to spin the laundry held in water, adjust the Spin Speed and press Start/Pause button. Programme will resume. Water will be drained, laundry will be spun and the programme will end.



INFORMATION

- If the programme has not reached the spin step, you can change the spin speed without switching the machine to Pause mode.

4.3.10 Auxiliary function selection

Select the desired auxiliary functions before starting the programme. You can also select or cancel auxiliary functions suitable for the running programme without pressing the Start/Pause button while the machine is operating. To do this, the machine must be in a step before the auxiliary function you are going to select or cancel. If the auxiliary function cannot be selected or cancelled, light of the relevant function will flash 3 times to warn the user.



INFORMATION

- If a second auxiliary function conflicting with the first one is selected before starting the machine, the function selected first will be cancelled and the second auxiliary function selection will remain active.
- An auxiliary function which is not compatible with the programme cannot be selected. (See "Programme and consumption table")
- Auxiliary Function buttons may vary according to the model of the machine.

4.3.10.1 Auxiliary functions

• Prelavaggio (Prewash)

A Prewash is only worthwhile for heavily soiled laundry. Not using the Prewash will save energy, water, detergent and time.



INFORMATION

- Prewash without detergent is recommended for tulle and curtains.

• Rapido (Fast+)

When this function is selected, durations of relevant programmes get shorter by 50%.

Thanks to the optimised washing steps, high mechanic activity and optimum water consumption, high washing performance is achieved in spite of the reduced duration.

• Pet Hair Removal

This function allows you to remove the pet hair on your garments more efficiently.

If you select this function, Prewash and Extra Rinse programmes will be added to the regular programme. This way, more water will be used for the washing cycle to ensure that pet hair is removed more efficiently.

4.3.10.2 Functions/Programmes Selected by Pressing the Function Buttons for 3 Seconds

• Drum Clean 3"

To select this programme, press and hold the auxiliary function button 1 for 3 seconds.

Use it regularly (every 1-2 months) to clean the drum and ensure the required hygiene is provided. Run the programme while the machine is totally empty. To obtain better results, put powder lime-scale remover for washing machines into the detergent compartment no. "2". When the programme is over, leave the loading door ajar so that the inside of the machine gets dry.



INFORMATION

- This is not a washing programme. It is a maintenance programme.
- Do not run this programme when there are any objects in the machine. If you try to do so, the machine will automatically detect that there is load inside and abort the programme.

• Child Lock

You can prevent children from tampering with the machine by using the Child Lock feature. Thus you can avoid any changes in a running programme.



INFORMATION

- If the Programme Selection knob is turned when the Child Lock is enabled, "Con" appears on the display. While the Child Lock is enabled, you cannot make any change in the programmes, the selected temperature, the speed or the auxiliary functions.
- Even if another programme is selected with the Programme Selection knob while the Child Lock is enabled, previously selected programme will continue running.

To enable Child Lock:

Press and hold the Auxiliary Function button 2 for 3 seconds. While you're holding the button pressed for 3 seconds, C03, C02 and C01 will be displayed respectively. Then, "Con" will be displayed to warn the user that child lock is enabled. If you press any button or turn the Programme Selection knob while the Child Lock is enabled, the same warning will be displayed.

To disable Child Lock:

Press and hold the Auxiliary Function button 2 for 3 seconds while the programme is running. While you're holding the button pressed for 3 seconds, C03, C02 and C01 will be displayed respectively. Then, "COF" will be displayed to warn the user that child lock is disabled.



INFORMATION

- In addition to the method above, to deactivate the Child Lock, switch the Programme Selection knob to On/Off position when no programme is running, and select another programme.
- Child Lock will not be disabled after a power failure or unplugging.

• AntiCrease+ 3"

If you press and hold the auxiliary function button 3 for 3 seconds, this function will be selected and the programme follow-up light of the relevant programme will turn on. When this function is selected, the drum will rotate for up to eight hours to ensure that the clothes do not crease at the end of the programme. At any time during these eight hours, you can cancel the programme and unload the machine. Just press any button or turn the programme selection knob to end the function. The programme follow-up light will remain on even if you end the function by pressing any button. If you end the function by turning the programme selection knob, the programme follow-up light will remain on or go off depending on the selected programme. If you do not cancel the function by pressing the Auxiliary Function button 3 for 3 seconds, it will be used in the next washing cycles as well.

4.3.11 End Time Adjustment

The End Time Adjustment function allows you to set the end time of the programme up to 19 hours. You can increase this time by 1-hour intervals.



INFORMATION

- Please do not use liquid detergent if you have selected the End Time Adjustment function. Stains might remain on the clothes.
 1. Open the loading door, place the laundry and add detergent, etc.
 2. Select the washing programme, temperature, spin speed and, if required, the auxiliary functions.
 3. Press the End Time Adjustment button and select the desired time.
 4. Press the Start/Pause button. The delayed end time you have set will be displayed. Countdown will start for delayed end. On the display, “_” will move up and down next to the delayed end time.



INFORMATION

- If the programme has not started, you can add laundry into the machine during the delayed end time.
 5. At the end of the countdown, duration of the selected programme will be displayed. “_” will disappear and the selected programme will start.

Changing the delayed end time

If you want to change the time during countdown: Turn the programme selection knob to cancel the delayed end time function, and then set the desired time again.

 1. Press the End Time Adjustment button. When pressed for the first time, the programme duration will be rounded up to the closest whole number time. Each following press will increase the time by an hour.
 2. If you want to decrease the delayed end time, press the End Time Adjustment button consecutively until the desired time is displayed.

Cancelling the delayed end function

If you want to cancel the delayed end time countdown and start the programme immediately:

 1. Set the Programme Selection knob to any programme. This way, the Delayed End time will be cancelled. The End/Cancel light will flash continuously.
 2. Then, select the programme you want to run again.
 3. Press Start/Pause button to start the programme.

4.3.12 Starting the programme

1. Press Start/Pause button to start the programme.
2. Programme follow-up light showing the startup of the programme will turn on.



INFORMATION

- If no programme is started or no key is pressed within 10 minutes during the programme selection process, the display lights will go off. Once the Programme Selection knob is turned or any button is pressed, display lights will turn on again.

4.3.13 Progress of programme

Progress of a running programme can be followed from the Programme Follow-up indicator. At the beginning of each programme step, the relevant indicator light will turn on.



INFORMATION

- If the “Anti-crease+” auxiliary function has been selected, “End” LED and “Anti-crease+” LED will be on at the same time while this step is continuing.
- To end the programme while the “Anti-crease+” step is running, simply press any button or turn the programme selection knob.

You can change the auxiliary functions, speed and temperature settings without stopping the programme flow while the programme is running. To do this, the change you are going to make must be something that will be carried out after the programme step that is running. If

the change is not suitable, relevant lights will flash 3 times.



INFORMATION

- If the machine does not proceed to the spinning step, the Rinse Hold function might be active or the automatic unbalanced load detection system might be activated due to the unbalanced distribution of the laundry in the machine.

4.3.14 Loading door lock

There is a locking system on the loading door of the machine that prevents opening of the loading door in cases when the water level is unsuitable.

Loading door light will start flashing when the machine is switched to Pause mode. The machine checks the level of the water inside. If the level is suitable, the loading door light will turn off and the loading door can be opened within 1-2 minutes.

If the level is unsuitable, the loading door light will remain on and the loading door cannot be opened.

If you are obliged to open the loading door while the Loading Door light is on, you must cancel the current programme. See "Cancelling the programme"

Opening the loading door in case of power failure:



INFORMATION

- In case of a power failure, you can use the loading door emergency handle under the pump filter lid to manually open the loading door.



WARNING!

- Before opening the loading door, make sure that there is no water in the machine to avoid flooding. Water may be hot and could cause scalding.

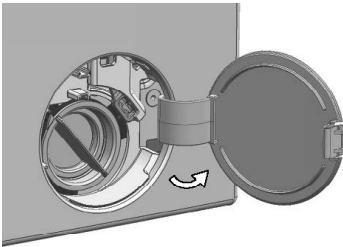

- Turn off and unplug the appliance.
- Open the pump filter lid.

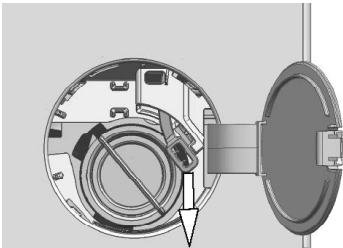

- Remove the loading door emergency handle behind the filter cover with a tool.
- Open the loading door by pulling the loading door emergency handle downwards.
- Try to pull the handle downwards again if the loading door is not opened.
- Bring the loading door emergency handle to its original position after opening the loading door.

4.3.15 Changing the selections after programme has started

Switching the machine to pause mode

Press the Start/Pause to switch the machine to pause mode while a programme is running. The light of the current programme will flash on the Programme Follow-up indicator, indicating that the machine has switched to pause mode.

Also, when the loading door is ready to be opened, the Loading Door light will turn off in addition to the programme step light.

Changing the auxiliary function, speed and temperature

Depending on the step the programme has reached, you can cancel or select auxiliary functions. See "Auxiliary function selection".

You can also change the speed and temperature settings. See "Spin speed selection" and "Temperature selection".



INFORMATION

- If no change is allowed, the relevant light will flash 3 times.

Adding and removing laundry

1. Press the "Start/Pause" button to pause the machine. The programme follow-up light of the relevant step during which the machine was switched into the pause mode will flash.
2. Wait until the Loading Door can be opened.
3. Open the loading door and add or take out laundry.
4. Close the loading door.
5. Make changes in auxiliary functions, temperature and speed settings if necessary.
6. Press the "Start/Pause" button to start the machine.

4.3.16 Cancelling the programme

To cancel the programme, turn the Programme Selection knob to select another programme. Previous programme will be cancelled. End/Cancel light will flash continuously to notify that the programme has been cancelled.

When you turn the Programme Selection knob, the machine will end the programme but will not discharge the water inside. When you select and start a new programme, the newly selected programme will start depending on the step the previous programme was cancelled in. For example, the machine may take in additional water or continue to wash with the water inside.



INFORMATION

- Depending on the step where the programme was cancelled in, you may have to add detergent and softener again for the programme you have selected anew.

4.3.17 End of programme

At the end of the programme, "End" will be displayed.

1. Wait until the light of the loading door goes off completely.
2. Switch the programme selection knob to On/Off to switch off the machine.
3. Take out your laundry and close the loading door. Your machine is now ready for the next washing cycle.

4.3.18 Your machine has the "Pause Mode" function.

After using the On/Off button to switch on the machine, if you do not start any programme in the selection step or do not perform anything else, or if you do not do anything in 10

minutes after the selected programme has ended, the machine will automatically switch to energy saving mode. Also, if your product has a display that shows programme time, this display will completely turn off. If you turn the Programme Selection knob or touch any button, the lights and the display will switch back to the previous position. The selections you make when exiting the energy efficiency mode may change. Check if your selections are correct before starting the programme. If necessary, make adjustments again. This is not an error.

Consumption Values (EN)								
	Temperature selection (° C)	Spin speed (rpm)	Capacity(kg)	Duration of the program (hh: mm)	Energy consumption (kWh / cycle)	Water consumption (l / cycle)	Washing temperature (° C)	Residual humidity (%)
Eco 40-60	40	1000	6	03:17	1,020	45,0	40	61
	40	1000	3	02:35	0,560	31,0	30	61
	40	1000	1,5	02:35	0,410	24,0	26	66
Cottons	20	1000	6	03:25	0,500	81,0	20	62
Cottons	60	1000	6	03:25	1,800	83,0	60	62
Synthetics	40	1000	2,5	02:15	0,750	66,0	40	45
Quick	30	1000	6	00:28	0,200	60,0	23	62

5 Maintenance and cleaning

Service life of the product extends and frequently faced problems decrease if cleaned at regular intervals.

5.1 Cleaning the detergent drawer

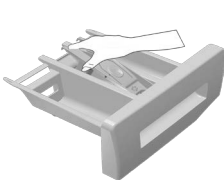

Clean the detergent drawer at regular intervals (every 4-5 washing cycles) as shown below in order to prevent accumulation of powder detergent in time.

Lift the rear part of the siphon to remove it as illustrated.



If more than normal amount of water and softener mixture starts to gather in the softener compartment, clean the siphon.

- 2 Wash the detergent drawer and the siphon with plenty of lukewarm water in a washbasin. Wear protective gloves or use an appropriate brush to avoid touching of the residues in the drawer with your skin when cleaning.
- 3 After cleaning, replace the siphon back to its seating and push its front section downwards to make sure that the locking tab engages.

5.2 Cleaning the loading door and the drum

Residues of softener, detergent and dirt may accumulate in your machine in time and may cause unpleasant odours and washing complaints. To avoid this, use the Drum Cleaning programme. If your machine is not featured with Drum Cleaning programme, use Cottons-90 programme and select Additional Water or Extra Rinse auxiliary functions as well. Run the programme without any laundry in the machine. Before starting the programme, put max. 100 g of powder detergents into the main wash detergent compartment (compartment nr. 2). If the detergent is in tablet form, put only one tablet into compartment nr. 2. Dry the inside of the bellow with a clean piece of cloth after the programme has come to an end.



- Repeat Drum Cleaning process in every 2 months.
- Use an detergents suitable for the washing machines.

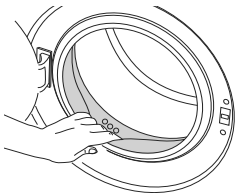

After every washing check that no foreign substance is left in the drum. If the holes on the bellow shown in the figure is blocked, open the holes using a toothpick.



Foreign metal substances will cause rust stains in the drum. Clean the stains on the drum surface by using cleaning agents for stainless steel. Never use steel wool or wire wool.



WARNING: Never use sponge or scrub materials. These will damage the painted and plastic surfaces.

5.3 Cleaning the body and control panel

Wipe the body of the machine with soapy water or non-corrosive mild gel detergents as necessary, and dry with a soft cloth.

Use only a soft and damp cloth to clean the control panel.

5.4 Cleaning the water intake filters

There is a filter at the end of each water intake valve at the rear of the machine and also at the end of each water intake hose where they are connected to the tap. These filters prevent foreign substances and dirt in the water to enter the washing machine. Filters should be cleaned as they do get dirty.

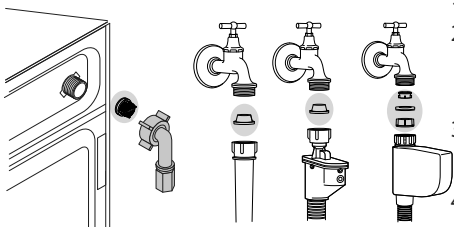

- 1 Close the taps.
- 2 Remove the nuts of the water intake hoses to access the filters on the water intake valves. Clean them with an appropriate brush. If the filters are too dirty, take them out by means of pliers and clean them.
- 3 Take out the filters on the flat ends of the water intake hoses together with the gaskets and clean thoroughly under running water.
- 4 Replace the gaskets and filters carefully in their places and tighten the hose nuts by hand.

5.5 Draining remaining water and cleaning the pump filter

The filter system in your machine prevents solid items such as buttons, coins and fabric fibers clogging the pump impeller during discharge of washing water. Thus, the water will be discharged without any problem and the service life of the pump will extend.

If the machine fails to drain water, the pump filter is clogged. Filter must be cleaned whenever it is clogged or in every 3 months. Water must be drained off first to clean the pump filter.

In addition, prior to transporting the machine (e.g., when moving to another house) and in case of freezing of the water, water may have to be drained completely.



WARNING: If the product is not in use, turn the tap off, detach the supply hose and drain the water inside the machine against any freezing possibility in the region of installation.

WARNING: After each use close the supply hose tap of the product.



WARNING: Foreign substances left in the pump filter may damage your machine or may cause noise problem. Please check and if necessary clean your pump filter.

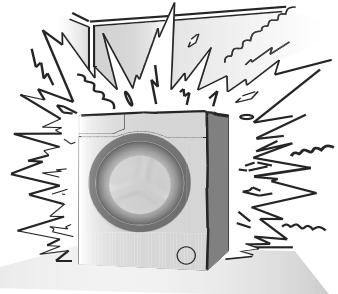

In order to clean the dirty filter and discharge the water:

1 Unplug the machine to cut off the supply power.



WARNING: Temperature of the water inside the machine may rise up to 90 °C. To avoid burning risk, clean the filter after the water in the machine cools down.

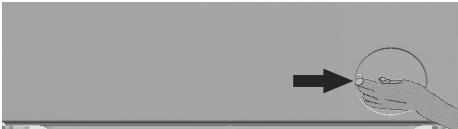

- 2 Open the filter cap.
- 3 Some of our products have emergency draining hose and some does not have. Follow the steps below to discharge the water.

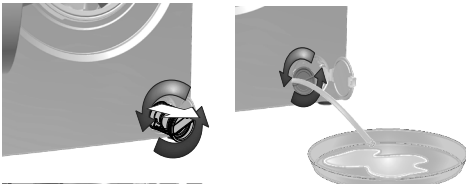

Discharging the water when the product has an emergency draining hose:

- a Pull the emergency draining hose out from its seat
- b Place a large container at the end of the hose. Drain the water into the container by pulling out the plug at the end of the hose. When the

container is full, block the inlet of the hose by replacing the plug. After the container is emptied, repeat the above procedure to drain the water in the machine completely.

- c When draining of water is finished, close the end by the plug again and fix the hose in its place.
- d Turn the pump filter to take it out.

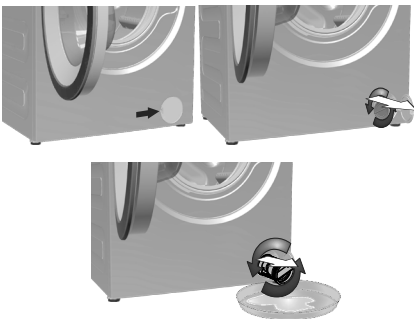

Discharging the water when the product does not have an emergency draining hose:

- a Place a large container in front of the filter to catch water from the filter.
- b Loosen pump filter (anticlockwise) until water starts to flow. Fill the flowing water into the container you have placed in front of the filter. Always keep a piece of cloth handy to absorb any spilled water.
- c When the water inside the machine is finished, take out the filter completely by turning it.





4 Clean any residues inside the filter as well as fibers, if any, around the pump impeller region.

5 Install the filter.

6 If the filter cap is composed of two pieces, close the filter cap by pressing on the tab. If it is one piece, seat the tabs in the lower part into their places first, and then press the upper part to close.

6 Technical specifications

Complying Commission Delegated Regulation (EU) No 1061/2010	
Supplier name or trademark	Beko
Model name	WRE 6512 BSS 7329830022
Rated capacity (kg)	6
Maximum spin speed (rpm)	1000
Duration of the left-on mode (min)	N/A
Height (cm)	84
Width (cm)	60
Depth (cm)	41.5
Net weight (±4 kg.)	55
Single Water inlet / Double Water inlet	• / -
• Available	
Electrical input (V/Hz)	230 V / 50Hz
Total current (A)	10
Total power (W)	1550
Main Model Code	9213

	 ENERGY 	<p>To find the model information stored in the product database, you must go to the following website and search for your model identifier (*) on the energy efficiency label.</p> <p>https://eprel.ec.europa.eu/</p>
	Jméno Dodavatele IDENTIFIKÁTOR MODELU → (*)	
	 	

7 Troubleshooting

Programme cannot be started or selected.

- Washing machine has switched to self protection mode due to a supply problem (line voltage, water pressure, etc.). >>> To cancel the programme, turn the Programme Selection knob to select another programme. Previous programme will be cancelled. (See “Canceling the programme”)

Water in the machine.

- Some water might have remained in the product due to the quality control processes in the production. >>> This is not a failure; water is not harmful to the machine.

Machine vibrates or makes noise.

- Machine might be standing unbalanced. >>> Adjust the feet to level the machine.
- A hard substance might have entered into the pump filter. >>> Clean the pump filter.
- Transportation safety bolts are not removed. >>> Remove the transportation safety bolts.
- Laundry quantity in the machine might be too little. >>> Add more laundry to the machine.
- Machine might be overloaded with laundry. >>> Take out some of the laundry from the machine or distribute the load by hand to balance it homogenously in the machine.
- Machine might be leaning on a rigid item. >>> Make sure that the machine is not leaning on anything.

Machine stopped shortly after the programme started.

- Machine might have stopped temporarily due to low voltage. >>> It will resume running when the voltage restores to the normal level.

Programme time does not countdown. (On models with display)

- Timer may stop during water intake. >>> Timer indicator will not countdown until the machine takes in adequate amount of water. The machine will wait until there is sufficient amount of water to avoid poor washing results due to lack of water. Timer indicator will resume countdown after this.
- Timer may stop during heating step. >>> Timer indicator will not countdown until the machine reaches the selected temperature.
- Timer may stop during spinning step. >>> Automatic unbalanced load detection system might be activated due to the unbalanced distribution of the laundry in the drum.
- Machine does not switch to spinning step when the laundry is not evenly distributed in the drum to prevent any damage to the machine and to its surrounding environment. Laundry should be rearranged and re-spun.

Foam is overflowing from the detergent drawer.

- Too much detergent is used. >>> Mix 1 tablespoonful softener and ½ l water and pour into the main wash compartment of the detergent drawer.
- Put detergent into the machine suitable for the programmes and maximum loads indicated in the “Programme and consumption table”. When you use additional chemicals (stain removers, bleaches and etc), reduce the amount of detergent.

Laundry remains wet at the end of the programme

- Excessive foam might have occurred and automatic foam absorption system might have been activated due to too much detergent usage. >>> Use recommended amount of detergent.
- Machine does not switch to spinning step when the laundry is not evenly distributed in the drum to prevent any damage to the machine and to its surrounding environment. Laundry should be rearranged and re-spun.



WARNING: If you cannot eliminate the problem although you follow the instructions in this section, consult your dealer or the Authorized Service Agent. Never try to repair a nonfunctional product yourself.

1 Olulised ohutus- ja keskkonnakaitsejuhised

Sit leiate ohutusjuhised, mis aitavad vältida kehavigastusi ja varalist kahju. Nende juhiste eiramisel kaotab garantii kehtivuse.

1.1 Üldine ohutus

- Lapsed alates 8. eluaastast ja füüsilise, meele- või vaimupuudega isikud, samuti puudulike kogemuste ja teadmistega isikud võivad toodet kasutada tingimusel, et nad teevad seda järelevalve all või neile on selgitatud toote kasutamisega seotud ohte ja toote ohutut kasutamist. Lapsed ei tohi tootega mängida. Lastel ei ole lubatud teha seadme puhastus- ja hooldustöid, välja arvatud kellegi järelevalve all.
- Bärniem, kas ir jaunāki par 3 gadiem, ir jāliedz piekļuve, ja vien viņi netiek pastāvīgi uzraudzīti.
- Ärge paigaldage toodet vaibaga kaetud põrandale. Kui õhk ei saa pesumasina all ringelda, võivad elektridetailid üle kuumeneda. See võib põhjustada probleeme pesumasina töös.
- Kui toode läheb rikki, ei tohi seda kasutada enne, kui volitatud hooldustehnik on rikke kõrvaldanud. Elektrilöögi oht!
- Toodet on konstrueeritud nii, et ta jätkab tööd ka pärast voolukatkestuse lõppu. Kui soovite programmi tühistada, vt lõiku "Programmi tühistamine".
- Ühendage toode maandatud seinakontakti, mida kaitseb 16 A kaitse. Maandussüsteemi peab kindlasti paigaldama kvalifitseeritud elektrik. Meie firma ei vastuta kahjude eest, mis võivad tekkida toote kasutamisel maanduseta (isegi kui see on kohalike eeskirjadega lubatud).
- Vee sisse- ja väljalaskevoolikud peavad alati olema terved ja korralikult kinnitatud. Muidu võib vesi lekkima hakata.
- Ärge kunagi avage pesumasina ust ega eemaldage filtrit, kui trumlis on vett. Muidu võib vesi välja voolata ja tekitada põletushaavu.
- Ärge püüdke lukustatud ust jõuga avada. Pesumasina ust saab avada paar minutit pärast pesutsükli lõppemist. Pesumasina ukse jõuga avamisel võivad uks ja lukustusmehhanism viga saada.
- Kui te toodet ei kasuta, eemaldage toitejuhtme pistik pistikupesast.
- Ärge kunagi peske masinat ohtra või voolava veega! Elektrilöögi oht!
- Ärge kunagi puudutage pistikut märgade kätega! Seadme lahutamiseks vooluvõrgust ärge sikutage juhet, vaid tõmmake pistikust.
- Kasutage ainult automaatpesumasinate jaoks ette nähtud pesuvahendeid, pesupehmenajaid ja lisaaineid.
- Järgige riidesemete etikettidel ja pesuvahendi pakendil olevaid juhiseid.
- Paigaldamise, hoolduse, puhastamise ja remondi ajaks tuleb toode lahutada vooluvõrgust.
- Jätke paigaldus ja remont alati volitatud teeninduse hooleks. Tootja ei vastuta kahju eest, mis on tingitud kvalifitseerimata isikute tehtud protseduuridest.
- Kui toitejuhe on katki, laske see ohtude vältimiseks välja vahetada tootjal, müügijärgses teeninduses, samaväärsest kvalifikatsiooniga isikul (soovitavalt elektrikul) või maaletooja poolt määratud spetsialistil.

1.2 Kasutusotstarve

- Toodet on mõeldud kasutamiseks ainult kodus majapidamises. See ei sobi kommertskasutuseks ja seda ei tohi kasutada muuks kui ettenähtud otstarbeks.
- Toodet võib kasutada ainult vastava märgistusega pesu pesemiseks ja loputamiseks.
- Tootja loobub igasugusest vastutusest seoses ebaõige kasutamise ja transpordiga.

1.3 Laste ohutus

- Pakkematerjalid on lastele ohtlikud. Hoidke pakkematerjale kindlas kohas väljaspool laste käeulatus.
- Elektriseadmed on lastele ohtlikud. Jälgige, et lapsed ei oleks töötava seadme läheduses. Ärge laske neil seadmega mängida. Kasutage lapselukku, et lapsed ei saaks seadet kasutada.
- Pesumasina juurest lahkudes sulgege seadme uks.
- Hoidke kõiki pesuvahendeid ja lisaaineid kindlas kohas väljaspool laste käeulatus, suletud mahutis või pakendis.



Kui pesta pesu kõrgel temperatuuril, muutub pesumasina ukseklaas tuliseks. Seetõttu tuleb eriti lapsi töötava pesumasina uksest eemal hoida.

1.4 Teave pakendi kohta

- Toote pakend on valmistatud taaskasutatavatest materjalidest vastavalt riiklikele keskkonnaeeskirjadele. Ärge visake pakkematerjale tavalise olmeprügi või muude jäätmete hulka. Viige need kohaliku omavalitsuse pakendijäätmete kogumispunkti.

1.5 Toote kasutuselt kõrvaldamine

- Toode on valmistatud kvaliteetsetest osadest ja materjalidest, mis on taaskasutatavad ja sobivad ringlussevõtmiseks. Seepärast ärge visake kasutuks muutunud toodet olmeprügi hulka. Toimetage see vastavasse kogumispunkti, mis tegeleb elektri- ja elektroonikaseadmete ringlussevõtmisega. Lähima kogumispunkti kohta saate teavet kohalikust omavalitsusest. Kasutatud tooteid ringlusse andes aitate kaitsta keskkonda ja loodusvarasid. Laste ohutuse tagamiseks lõigake enne toote kasutuselt kõrvaldamist ära toitejuhe ja muutke kasutuskõlbmatuks



Vastavalt meie riiklikele seadusandlusele on toote pakend valmistatud taaskasutatavatest materjalidest. Ärge visake pakkematerjale tavalise olmeprügi või muude jäätmete hulka. Viige need kohaliku omavalitsuse poolt määratud pakendikogumispunkti.



Seade vastab Euroopa Liidu WEEE direktiivile (2012/19/EL). Seadmel on elektri- ja elektroonikaseadmete jäätmete (WEEE) liigiti kogumise tähis.

Seade on valmistatud kvaliteetsetest osadest ja materjalidest, mis sobivad ringlussevõtmiseks ja taaskasutamiseks. Ärge visake tarbetuks muutunud seadet tavalise olmeprügi ega muude jäätmete hulka. Viige see elektri- ja elektroonikajäätmete kogumispunkti.

Kogumispunktide kohta saate täpsemat teavet kohalikust omavalitsusest.

RoHS-direktiivi täitmine:

Seade vastab Euroopa Liidu RoHS-direktiivile (2011/65/EL). See ei sisalda direktiivis mainitud kahjulikke ja keelatud materjale.

1.6 WEEE direktiivi täitmine ja romuseadme kõrvaldamine:

Seade vastab Euroopa Liidu WEEE direktiivile (2012/19/EL). Seadmel on elektri- ja elektroonikaseadmete jäätmete (WEEE) liigiti kogumise tähis.







See sümbol näitab, et toodet ei utiliseerita pärast selle eluea lõppu koos muu olmeprügiga. Kasutatud toode tuleb tagastada ametlikku elektri- ja elektroonikatoodete käitluse kogumispunkti. Selliste kogumispunktide leidmiseks pöörduge palun kohalike ametivõimude või toote teile müünud jaemüüja poole. Igal majapidamisel on vanade seadmete tagastamisel ja taaskäitluse suunamisel oluline roll. Kasutatud seadme korrektne käitlemine aitab ära hoida negatiivseid tagajärgi keskkonna ja tervise jaoks.

RoHS-direktiivi täitmine:

Seade vastab Euroopa Liidu RoHS-direktiivile (2011/65/EL). See ei sisalda direktiivis mainitud kahjulikke ja keelatud materjale.

2 Paigaldamine

Toote paigaldamise asjus pöörduge lähimasse volitatud teenindusse. Enne volitatud teenindusest toote paigalduse tellimist tutvuge kasutusjuhendis oleva teabega ja veenduge, et elektri-, vee- ja kanalisatsioonisüsteem vastab nõuetele. Vastasel juhul tellige vajalikud tööd pädevalt tehnikult ja sanitaartehnikult.

	Paigalduskoha ning elektri-, vee- ja kanalisatsioonisüsteemi ettevalmistamine on kliendi ülesanne.
	HOIATUS: Toode tuleb lasta paigaldada ja elektrisüsteemiga ühendada volitatud hooldustehnikul. Tootja ei vastuta kahju eest, mis on tingitud kvalifitseerimata isikute tehtud protseduuridest.
	HOIATUS: Enne paigaldamist vaadake, et tootel ei oleks defekte. Defektide esinemisel ärge laske toodet paigaldada. Kahjustatud toode võib kujutada ohtu.
	Toote kohaleasetamisel pärast paigaldamist või puhastamist vältige vee sisse- ja väljalaskevoolikute ning toitejuhtme kokkusurumist, muljumist ja väänamist.

2.1 Sobiv paigalduskoht

- Paigutage seade jäigale põrandale. Ärge asetage seda pikkade narmastega vaibale vms aluspinnale.
- Pesumasina ja kuivati kogukaal (koos pesu ja veega) ja üksteise peale asetatuna võib olla kuni 180 kg.
- Asetage toode piisava kandevõimega kindlale ja ühetasasele põrandale!
- Ärge jätke toitejuhet seadme alla.
- Ärge paigaldage toodet kohta, kus temperatuur võib langeda alla 0 °C.
- Asetage toode mööbliesemete servadest vähemalt 1 cm kaugusele.

2.2 Pakkematerjalide eemaldamine





Pakkematerjalide eemaldamiseks kallutage seadet tahapoole. Eemaldage pakkematerjalid, tõmmates lindist.

2.3 Transpordifiksaatorite eemaldamine

	HOIATUS: Ärge eemaldage transpordifiksaatoreid enne pakendi tugevdusmaterjalide väljavõtmist.
	HOIATUS: Eemaldage transpordipoldid enne pesumasina kasutamist! Muidu saab toode kahjustada.

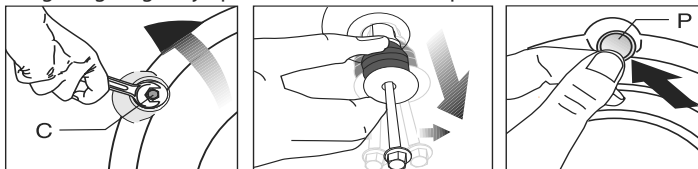
1. Keerake kõik poldid sobiva mutrivõtme abil lahti, kuni need vabalt pöörlevad (C).
2. Ettevaatlikult polte keerates eemaldage need masina küljest.
3. Paigaldage tagaküljel paiknevatesse avadesse plastkatted, mille leiате kasutusjuhendi pakendist. (P)



	Hoidke transpordipolte kindlas kohas – teil võib neid tulevikus pesumasina transportimisel vaja minna.
	Ärge kunagi transportige toodet ilma korralikult kinnitatud transpordipoltideta!

2.4 Seadme ühendamine veetorustikuga

	Toote tööks vajalik veesurve on 1–10 baari (0,1–1 MPa). Et masin töötaks tõrgeteta, peab täiesti avatud kraanist ühe minuti jooksul välja voolama 10–80 liitrit vett. Kui veesurve on suurem, paigaldage reduktsioonklapp.
	Kui katsetate kasutada kahe sisselaskeavaga seadmel vaid ühte (külma) vee sisselaskeava, peate enne seadme kasutamist paigaldama kuuma vee sisselaskeklapile sulguri, mis tarnitakse koos seadmega. (Kehtib toodete puhul, mis tarnitakse sulguriga.)



HOIATUS: Ühe sisselaskevaga mudeleid ei tohi ühendada kuumaveetoriga. Sellisel juhul võib pesu kahjustada saada või seade töö katkestada ja kaitserežiimile lülituda.



HOIATUS: Ärge kasutage uut seadet vanade või kasutatud sisselaskevoolikutega. Need võivad põhjustada pesu määrdumist.

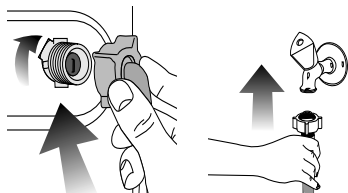

1. Kinnitage kõik voolikumutrid käega. Ärge kunagi kasutage mutrite kinnikeeramiseks mutrivõtit.
2. Pärast voolikute ühendamist avage kraanid ja kontrollige ühenduskohtade lekkekindlust. Lekete korral keerake kraan kinni ja eemaldage mutter. Pärast tihendi kontrollimist keerake mutter korralikult kinni. Et vältida veelekkeid ja nendest põhjustatud kahju, hoidke kraanid kinni, kui te masinat ei kasuta.

2.5 Pesumasin ühendamine kanalisatsiooniga

- Tühjendusvooliku ots tuleb ühendada otse äravoolutoru või valamuga.



HOIATUS: Kui voolik vee väljalaskmise ajal lahti tuleb, tekib korteris uputus. Kuuma pesuveega kõrvetada saamise oht! Et vältida selliseid olukordi ja tagada vee ühtlane sisse- ja väljavool masinast, kinnitage väljalaskevooliku ots kindlalt, et see ei saaks lahti tulla.

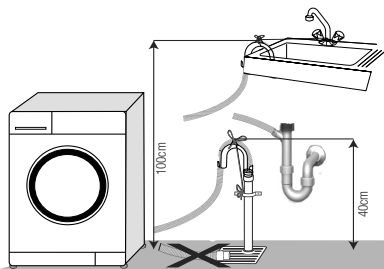

- Voolik tuleb kinnitada vähemalt 40 cm kõrgusele, aga mitte kõrgemale kui 100 cm.
- Kui voolik paigaldada põrandale või põranda lähedale (kõrgus põrandast alla 40 cm) järsu tõusunurgaga, siis on vee äravool raskendatud ja pesu võib jääda liiga märjaks. Sestap järgige joonisel näidatud kõrgusi.
- Et vältida musta pesuvee voolamist tagasi masinasse ja hõlbustada vee äravoolu, ärge pange vooliku otsa väljavoolanud vee sisse ega suruge seda kanalisatsiooniasse rohkem kui 15 cm sügavusele. Kui voolik on liiga pikk, lõigake see lühemaks.

- Vooliku peal ei tohi tallata ja vooliku otsa ei tohi painutada ega muljuda äravoolutoru ja masina vahele.
- Kui voolik on liiga lühike, kasutage selle pikendamiseks pikendusvoolikut (originaal). Voolik ei tohi olla pikem kui 3,2 m. Veeleketest tingitud kahju vältimiseks tuleb väljalaskevooliku ja pikendusvooliku ühendus sobiva fiksaatoriga kinnitada, et see lahti ei tuleks ja lekkima ei hakkaks.

2.6 Seadme jalgade reguleerimine

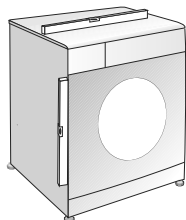

HOIATUS: Et toote töömüra ja vibratsioon oleksid minimaalsed, peab see olema loodis ja toetuma kindlalt jalgadele. Masina loodimiseks reguleerige selle jalgu. Muidu võib toode kohalt nihkuda ning ümberkaudseid objekte muljuda või vibreerima hakata.

1. Avage pesumasin jalgade lukustusmutrid käsitsi.
2. Reguleerige jalgu nii, et seade oleks loodis ja ei kõiguks.
3. Keerake kõik lukustusmutrid uuesti käega kinni.

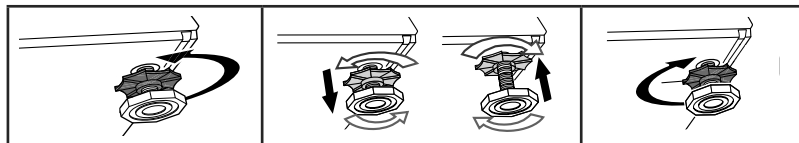

HOIATUS: Ärge kasutage lukustusmutrite avamiseks tööriistu. Muidu võite neid vigastada.

2.7 Vooluvõrku ühendamine

Ühendage toode maandatud seinakontakti, mida kaitseb 16 A kaitse. Meie firma ei vastuta kahjude eest, mis võivad tekkida toote kasutamisel maanduseta (isegi kui see on kohalike eeskirjadega lubatud).

- Ühendamisel tuleb järgida riigis kehtivaid eeskirju.
- Toitejuhtme pistik peab olema pärast seadme paigaldamist kergesti ligipääsetav.
- Kui teie elektrisüsteemi kaitsme või võimsuslüli nimivoolutugevus on alla 16 ampri, siis laske kvalifitseeritud elektrikul paigaldada 16-amprine kaitse.
- Võrgupinge peab vastama lõigus "Tehnilised näitajad" toodud pingele.
- Ärge kasutage seadme ühendamiseks pikendusjuhtmeid ega harupesasid.



HOIATUS: Vigastatud toitejuhtmed tuleb lasta välja vahetada volitatud hooldustehnikul.

Toote transport

1. Enne toote transportimist eemaldage toitejuhtme pistik pistikupesast.
2. Võtke lahti vee sisse- ja väljalaskevoolikud.
3. Eemaldage tootest kogu sinna jäänud vesi.
4. Paigaldage transpordipoldid nende eemaldamisele vastupidises järjekorras.



Ärge kunagi transportige toodet ilma korralikult kinnitatud transpordipoldideta!



HOIATUS: Pakkematerjalid on lastele ohtlikud. Hoidke pakkematerjale kindlas kohas väljaspool laste käeulastust.

3 Ettevalmistused

3.1 Pesu sorteerimine

- Sorteeri pesu vastavalt kangatüübile, värvile, määrumisastmele ja lubatud veetemperatuurile.
- Järgige alati riiete etikettidel olevaid juhiseid.

3.2 Pesu ettevalmistamine pesemiseks

- Metalldetailidega (nt rinnahoidjate tugikaared, rihmapandlad, metallnööbid) esemed võivad pesumasinat kahjustada. Eemaldage metalldetailid või asetage metalldetailidega esemed pesukoti, padjapüüri vms sisse.
- Eemaldage taskutest kõik esemed (nt mündid, pastakad ja kirjaklambrid), keerake taskud pahupidi ja pühkige harjaga üle. Taskutesse jäänud esemed võivad tekitada müra või masinat kahjustada.
- Pisiesemed (nt laste sokid, nailonsukad jms) asetage pesukoti, padjapüüri vms sisse.
- Kardinaid masinasse asetades ärge suruge neid kokku. Eemaldage kardinat riputusklambrid.
- Tõmmaku lukud kinni, õmmelge lahtised nööbid kindlalt ette ja parandage lõhkikärisenud kohad.
- Peske pesu etikettidega "Masinpesu" või "Käsipesu" ainult vastavalt programme kasutades.
- Ärge peske koos värvilisi ja valgeid esemeid. Uued tumedat värvi puuvillased esemed võivad väga tugevalt värvi anda. Peske neid eraldi.
- Tõrksaid plekke tuleb enne pesemist korralikult töödelda. Kahtluste korral küsige nõu keemilisest puhastusest.
- Kasutage ainult värve, värvieemaldajaid ja katlakivieemaldajaid, mis sobivad pesumasinas kasutamiseks. Järgige alati pakendil olevaid juhiseid.
- Püksid ja õrnad pesuesemed pöörake enne pesemist pahupidi.
- Angooravillast esemeid hoidke enne pesemist paar tundi sügavkülmutikus. See aitab vähendada villakiudude lahtitulemist.
- Pesu, millele on ladestunud selliseid aineid nagu jahu, lubjatolm, piimapulber vms, tuleb enne masinasse asetamist raputada. Aja jooksul võivad pesule ladestunud tolm ja pulberjad ained koguneda masina sisedetailidele ja masinat kahjustada.

3.3 Näpunäited energia ja vee säästmiseks

Alljärgnev teave aitab teil toodet kasutades keskkonda ja elektrienergiat säästa.

- Kasutage toodet valitud programmi jaoks suurimal lubatud võimsusel, kuid vältige ülekoormust. Vt „Programmide ja kulu tabelit“.
- Järgige alati pesuvahendi pakendil olevaid temperatuurivaliku juhiseid.
- Vähemäärdundu pesu peske madalal temperatuuril.
- Kui pesu on vähe ja see ei ole tugevalt määrdundu, kasutage lühemaid programme.
- Kui riided ei ole tugevalt määrdundu ja neil ei ole plekke, ärge kasutage eelpesu ja kõrget temperatuuri.
- Kui kavatsete kuivatada pesu kuivatis, valige pesemise käigus suurim soovitatud tsentrifuugimiskiirus.
- Ärge kasutage pakendil ettenähtud kogusest rohkem pesuvahendit.

3.4 Esimene kasutuskord

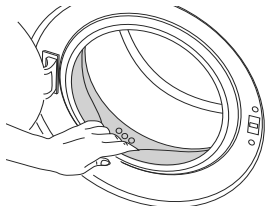

Enne, kui asute toodet kasutama, veenduge, et kõik lõikudes "Olulised ohutus- ja keskkonnakaitsejuhised" ja "Paigaldamine" kirjeldatud ettevalmistused on tehtud.

Et valmistada toode ette pesupesemiseks, tehke esimene pesu trumli puhastamise programmiga. Kui masinal seda programmi pole, kasutage punktis 6.2 kirjeldatud meetodit.



Kasutage pesumasina jaoks sobivat katlakivieemaldusvahendit.

Seoses tootmise käigus tehtud kvaliteedikontrolliga võib seadmesse olla jäänud veidi vett. See ei kahjusta toodet.

3.5 Õiged pesukogused

Maksimaalne pesukogus sõltub pesu tüübist, määrumisastmest ja soovitud pesuprogrammist.

Masin reguleerib veekogust automaatselt vastavalt pesu kaalule.



HOIATUS: Järgige "Programmide ja kulu tabelis" toodud juhiseid. Kui masinas on liiga palju pesu, võib tulemus soovida jätta. Samuti võib tekkida müra ja vibratsioon.

3.6 Pesu asetamine masinasse

1 Avage pesumasina uks.

2 Asetage pesu masinasse (mitte liiga tihkelt).

3 Suruge pesumasina uks kinni, kuni kuulete klõpsatust. Veenduge, et ükski ese pole ukse vahele jäänud.



Programmi töötamise ajal on pesumasina uks lukustatud. Ust saab avada alles veidi aega pärast programmi lõppemist.



HOIATUS: Kui pesu on halvasti paigutatud, võib masin hakata vibreerima ja tugevalt mürisema.

3.7 Pesuvahendi ja pesupehmedaja kasutamine



Kui kasutate pesuvahendit, pesupehmedajat, tärgeldusainet, riidevärvi, pesuvalgendit või katlakivieemaldajat, lugege pakendilt hoolikalt tootja juhiseid ja järgige koguste kohta antud soovitusi. Kasutage mõõtetopsi, kui see on olemas.

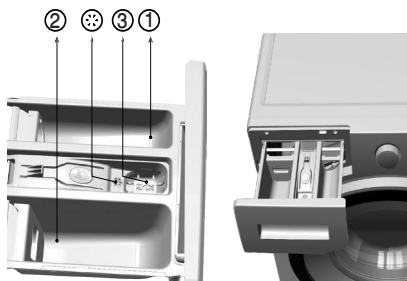

Pesuvahendi sahtel

Pesuvahendi sahtel koosneb kolmest lahtrist:

- (1) eelpesu;
- (2) põhipesu;
- (3) pesupehmedaja;
- (*) pesupehmedaja lahtris on veel ka sifoon.

Pesuvahend, pesupehmedaja jm puhastusvahendid

- Lisage pesuvahend ja pesupehmedaja enne pesuprogrammi käivitamist.
- Ärge kunagi jätke pesuvahendisahtlit lahti, kui pesuprogramm on pooleli!
- Kui programm ei sisalda eelpesu, siis ärge pange pesuvahendit eelpesu lahtrisse (lahter nr 1).
- Kui programm sisaldab eelpesu, ärge pange eelpesu lahtrisse (lahter nr 1) vedelat pesuvahendit.
- Kui kasutate pesuvahendikotti või doseerimisballi, ärge valige eelpesu sisaldavat programmi. Asetage pesuvahendikott või doseerimisball pesuga koos otse masinasse.
- Kui kasutate vedelat pesuvahendit, ärge unustage asetamast vedela pesuvahendi topsi põhipesu lahtrisse (lahter nr 2).

Pesuvahendi tüübi valimine

Pesuvahendi tüüp oneline pesuprogrammist, pestavate esemete tüübist ja värvusest.

- Värvilist ja valget pesu peske erinevate pesuvahenditega.
- Õrnast materjalist riideid peske ainult õrnale pesule sobiva spetsiaalse pesuvahendi (vedel pesuvahend, villašampoon vms) ja soovitatud programmidega.

- Tumedat värvi riiete ja vatitekkide pesemiseks on soovitatav kasutada vedelat pesuvahendit.
- Villast pesu peske soovitatud programmi ja villapesuvahendiga.
- Erinevate kangaste jaoks soovitatud programmide kohta lugege programmide kirjelduse osa.
- Kõik pesuvahendeid käsitlevad soovitusel kehtivad programmide valitava temperatuurivahemiku korral.



HOIATUS: Kasutage ainult pesumasinate jaoks ette nähtud pesuvahendeid.

HOIATUS: Ärge kasutage seebipulbrit.

Pesuvahendi koguse määramine

Pesuvahendi kogus sõltub pesu kogusest, määrdumisastmest ja vee karedusest.

- Ärge kasutage pesuvahendit pakendil soovitatud kogusest rohkem, et vältida liigse vahu teket, ebapiisavat loputamist, raha raiskamist ja muidugi ka keskkonna reostamist.
- Kui pesu on vähe ja see ei ole tugevalt määrdunud, kasutage vähem pesuvahendit.



Pesupehmedaja kasutamine

Kallake pesupehmedaja pesuvahendisahkli pesupehmedaja lahtrisse.

- Ärge kasutage pesupehmedajat lubatud piirist rohkem (tähis >max<).
- Kui pesupehmedaja on liiga paks, lahjendage seda enne pesuvahendisahklisse kallamist veega.

Vedela pesuvahendi kasutamine

Kui tootega on kaasas vedela pesuvahendi tops:

- Asetage vedela pesuvahendi tops lahtrisse nr 2.

- Kui vedel pesuvahend on liiga paks, lahjendage seda enne pesuvahendisahklisse kallamist veega.

Kui tootega ei ole kaasas vedela pesuvahendi topsi:

- Eelpesu sisaldava programmi puhul ärge kasutage vedelat pesuvahendit.
- Viitstardi kasutamisel määrab vedel pesuvahend riideid. Kui kavatsete kasutada viitstardi, ärge kasutage vedelat pesuvahendit.

Pesugeeli või -tablettide kasutamine

- Kui kasutate vedelat pesugeeli ja teie masinal ei ole spetsiaalset vedela pesuvahendi topsi, pange pesugeel esimese vee sissevõtu ajal põhipesu lahtrisse. Kui teie masinal on vedela pesuvahendi tops, täitke see enne pesuprogrammi käivitamist pesuvahendiga.
- Kui kasutate paksu konsistentsiga pesugeeli või kapseldatud vedelat pesuvahendit, pange see enne pesuprogrammi käivitamist otse trumliisse.
- Asetage pesutablett põhipesu lahtrisse (lahter nr 2) või enne pesuprogrammi käivitamist otse trumliisse.



Pesutableti kasutamisel võivad selle riismed pesuvahendisahklisse jääda. Sellisel juhul asetage pesutablett edaspidi trumli põhja lähedusse pesu vahele.

Pesutableti või -geeli kasutamisel ärge valige eelpesu funktsiooni.

Tärgeldusvahendi kasutamine

- Nii vedel kui ka pulbriline tärgeldusaine ja riidevärv pannakse pesupehmedaja lahtrisse.
- Ärge kasutage ühe ja sama pesutsükli ajal korraga nii pesupehmedajat kui ka tärgeldusvahendit.
- Pärast tärgeldusvahendi kasutamist pühkige pesumasina sisepindu puhta niiske lapiga.

Pesuvalgendi kasutamine

- Valige eelpesu sisaldav programm ja lisage pesuvalgendi eelpesu alguses. Ärge pange pesuvahendit kunagi eelpesu lahtrisse. Teine võimalus on valida lisaloputusprogramm ja lisada pesuvalgendi pesuvahendisahkli kaudu sel ajal, kui masin võtab sisse esimest loputusvett.
- Pesuvalgendit ja pesuvahendit ei tohi kokku segada.
- Lisage pesuvalgendit väga vähe (umbes 50 ml) ja loputage riideid põhjalikult, sest valgendi põhjustab nahaärritust. Ärge valage pesuvalgendit otse riietele ja ärge kasutage, kui tegu on värviliste riietega.
- Kui kasutate hapnikupõhist pesuvalgendit, valige madalama temperatuuriga pesuprogramm.
- Hapnikupõhiseid pesuvalgendeid võib kasutada koos pesuvahenditega; kui aga pesuvalgendi ja pesuvahend on erineva konsistentsiga, pange pesuvahend esimesena pesuvahendisahkli lahtrisse nr 2 ja oodake, kuni see vee sissevõtu ajal välja voolab. Pesuvalgendi lisage sama lahtri kaudu enne, kui masin vee sissevõtu lõpetab.

Katlakivieemaldaja kasutamine

- Vajadusel kasutage pesumasina jaoks ette nähtud katlakivieemaldajat.

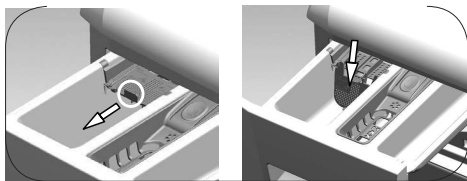

Kui soovite kasutada vedelat pesuvahendit, tõmmake seadet enda poole. Alla langev osa toimib vedela pesuvahendi tõkkena. Vajaduse korral puhastage seade veega kas seadme asukohas või eemaldades seadme. Kui kasutate pulbrilist pesuvahendit, tuleb seade kinnitada ülemises asendis.

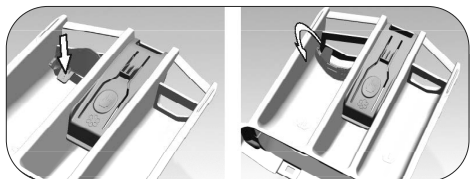

Kui soovite kasutada vedelat pesuvahendit, vajutage seadme pööramiseks näidatud punkti. Eemalduv osa toimib vedela pesuvahendi tõkkena.

Rõivad			
Heledates toonides ja valged	Värviline pesu	Tumedad toonid	Õrn materjal, villane, siid
(Soovituslik temperatuurivahemik vastavalt määrdumisastmele: 40–90 °C)	(Soovituslik temperatuurivahemik vastavalt määrdumisastmele: külm 40 °C)	(Soovituslik temperatuurivahemik vastavalt määrdumisastmele: külm 40 °C)	(Soovituslik temperatuurivahemik vastavalt määrdumisastmele: külm 30 °C)
Tugevalt määrdunud (raskesti eemaldatavad plekid: nt rohu-, kohvi-, puuvilja- ja vereplekid)	Võimalik, et plekke tuleb enne pesu töödelda või kasutada eelpesu. Valgele pesule mõeldud pulbrilisi ja vedelaid pesuvahendeid võib kasutada tugevalt määrdunud pesu puhul soovitatavas koguses. Savi- ja mullaplekide ning pleegitusainete suhtes tundlike plekkide eemaldamiseks on soovitatav kasutada pulbrilisi pesuvahendeid.	Värvilisele pesule mõeldud pulbrilisi ja vedelaid pesuvahendeid võib kasutada tugevalt määrdunud pesu puhul soovitatavas koguses. Savi- ja mullaplekide ning pleegitusainete suhtes tundlike plekkide eemaldamiseks on soovitatav kasutada pulbrilisi pesuvahendeid. Kasutage ilma valgendita pesuvahendeid.	Värvilisele ja tumedat värvi pesule sobivaid vedelaid pesuvahendeid võib kasutada tugevalt määrdunud pesu puhul soovitatavas koguses.
Mõõdukalt määrdunud (näiteks kraale ja mansettidele jäänud plekid)	Valgele pesule mõeldud pulbrilisi ja vedelaid pesuvahendeid võib kasutada mõõdukalt määrdunud pesu puhul soovitatavas koguses.	Värvilisele pesule mõeldud pulbrilisi ja vedelaid pesuvahendeid võib kasutada mõõdukalt määrdunud pesu puhul soovitatavas koguses. Kasutage ilma valgendita pesuvahendeid.	Värvilisele ja tumedat värvi pesule sobivaid vedelaid pesuvahendeid võib kasutada mõõdukalt määrdunud pesu puhul soovitatavas koguses.
Kergelt määrdunud (silмага nähtavaid plekke pole)	Valgele pesule mõeldud pulbrilisi ja vedelaid pesuvahendeid võib kasutada kergelt määrdunud pesu puhul soovitatavas koguses.	Värvilisele pesule mõeldud pulbrilisi ja vedelaid pesuvahendeid võib kasutada kergelt määrdunud pesu puhul soovitatavas koguses. Kasutage ilma valgendita pesuvahendeid.	Värvilisele ja tumedat värvi pesule sobivaid vedelaid pesuvahendeid võib kasutada kergelt määrdunud pesu puhul soovitatavas koguses.
	Eelistage õrna pesu jaoks toodetud vedelaid pesuvahendeid. Villaseid ja siidist riideid tuleb pesta spetsiaalse villapesuvahendiga.	Eelistage õrna pesu jaoks toodetud vedelaid pesuvahendeid. Villaseid ja siidist riideid tuleb pesta spetsiaalse villapesuvahendiga.	Eelistage õrna pesu jaoks toodetud vedelaid pesuvahendeid. Villaseid ja siidist riideid tuleb pesta spetsiaalse villapesuvahendiga.

Määrdumisaste

4 Toote kasutamine

4.1 Juhtpaneel

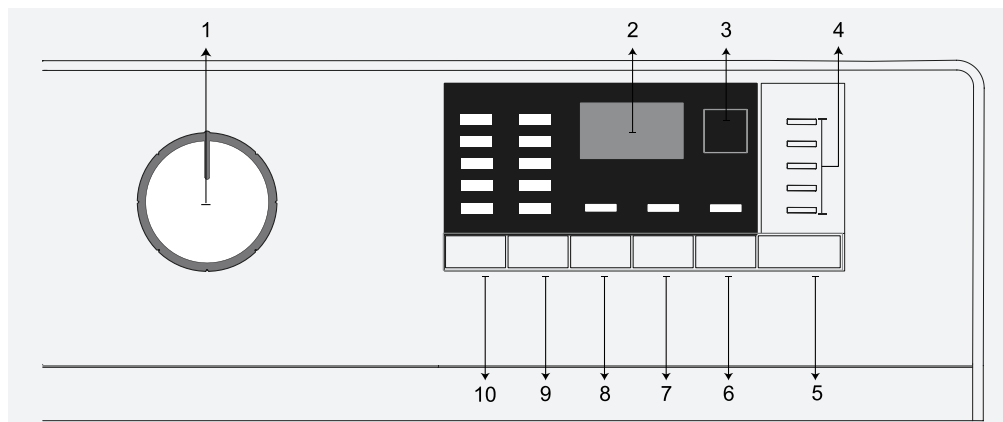

1 - Programmi valimise lüliti (ülemises asendis sisse/välja lülitus)

2 - Ekraan

3 - Viitstardi näidik

4 - Programminäidik

5 - Käivitus-/seiskamisnupp

6 - Lisafunktsiooni nupp 3

7 - Lisafunktsiooni nupp 2

8 - Lisafunktsiooni nupp 1

9 - Tsentrifuugimiskiiruse reguleerimise nupp

10 - Temperatuuri reguleerimise nupp

4.2 Masina ettevalmistamine

1. Veenduge, et voolikud on korralikult ühendatud.

2. Ühendage pesumasin vooluvõrku.

3. Keerake kraan lõpuni lahti.

4. Asetage pesu masinasse.

5. Lisage pesuvahend ja pesupehmedaja.

4.3 Programmi valimine ja näpunäited pesu pesemiseks

1. Valige pesu tüüpi, kogust ja määrdumisastet arvestades sobiv programm, juhindudes allpool olevast «Programmide ja kulu tabelist» ja temperatuuritabelist.

2. Valige programmiüliti abil soovitud programm.

4.4 Programmide ja kulu tabel

Programm °C		Maksimumkogus (kg)	Veekulu (l)	Energiakulu (kWh)	Maksimumkiirus	Eelpesu	Kiirpesu	Loputus	Temperatuur °C
Puuvill	90	6	83	1.950	1000	•	•	•	90
	60	6	83	1.800	1000	•	•	•	90
	40	6	81	0.950	1000	•	•	•	90
Eco 40-60	40***	6	45.0	1.020	1000	•	•	•	40-60
	40***	3	31.0	0.560	1000	•	•	•	40-60
	40***	1.5	24.0	0.410	1000	•	•	•	40-60
Classic	60**	6	47.5	0.788	1000				40-60
	60**	3	35.0	0.570	1000				40-60
	40**	3	33.7	0.570	1000				40-60
Sünteeetika	60	2.5	68	1.150	1000	•	•	•	60
	40	2.5	66	0.750	1000	•	•	•	60
Kiirpesu	90	6	62	1.800	1000		•		90
	60	6	62	0.900	1000		•		90
	30	6	60	0.200	1000		•		90
Kiirpesu / Kiirpesu+	30	2	60	0.150	1000		•		30
Segu 40	40	3	70	0.800	800	•	•		40
Villa- ja käsipesu	40	1.5	45	0.450	1000			•	40
Õrnpesu	30	2	48	0.650	800				40
Suled	60	1.5	85	0.800	1000			•	60
Spordiriided	40	2.5	44	0.450	1000	•			40
Tumedad riided / teksad	40	2	70	0.750	1000	•			40
Aluspesu	30	1	52	0.250	600				30
Särgid	60	2.5	42	0.600	800	•	•		60
Beebiriided	90	6	99	2.300	1000				90 - 20
Trumli puhastus	90	-	67	2.100	600				90

• : valitav

*: automaatselt valitud, seda ei saa tühistada.

** : Classic(40-60) on katseprogramm vastavalt standardile EN 60456: 2016 ja energiamärgis komisjoni delegeeritud määrusega (EL) 1061/2010)

***: Eco 40-60 temperatuuriga 40 ° C on katseprogramm vastavalt standardile EN 60456: 2016 / prA: 2019 ja energiamärgis komisjoni delegeeritud määrusega (EL) 2019/2014.

- : maksimaalse koormuse kohta vaadake programmi kirjeldust



TEAVE

- Vee ja energiatarbimine võib varieeruda sõltuvalt veerõhu, vee kareduse ja veetemperatuuri, ümbritseva õhu temperatuuri, pesu tüübi ja koguse, abifunktsioonide ja tsentrifuugimiskiiruse valiku ning võrgupinge muutustest.
- Programmi valimisel näete pesuaega oma masina ekraanil. Sõltuvalt masinasse laaditud pesu kogusest võib ekraanil kuvatava kestuse ja pesuprogrammi tegeliku kestuse vahe olla 1 kuni 1,5 tundi. Kestus korrigeeritakse automaatselt kohe pärast pesuprogrammi algust.
- Tabelis olevad abifunktsioonid võivad erineda sõltuvalt teie masina mudelist.
- Abifunktsioonide valiku režiime saab muuta tootja. Olemasolevaid valikurežiime saab eemaldada või lisada uusi valikurežiime.
- Valige alati madalaim sobiv temperatuur. Energiatarbimise osas on kõige tõhusamad programmid tavaliselt need, mis töötavad madalamatel temperatuuridel ja pikema kestusega.
- Müra ja järelejäänud niiskusesisaldust mõjutab tsentrifuugi kiirus: mida tsentrifuugi suurem kiirus tähendab rohkem müra ja väiksemat järelejäänud niiskusesisaldust.

4.5 Põhiprogrammid

Olenevalt kanga tüübist saab kasutada järgmisi põhiprogramme:

• Puuvill

Selle programmiga saate pesta vastupidavat puuvillast materjalist pesu (linad, voodipesu, käterätikud, hommikumantlid, aluspesu jne). Kui vajutate kiirpesufunktsiooni nuppu, on programmi kestus märgatavalt väiksem, aga tõhus pesemistulemus tagatakse intensiivsete pesemisliigutustega. Kui te ei vajuta kiirpesufunktsiooni nuppu, tagatakse väga hea pesemis- ja loputustulemus teie tugevalt määratud pesu jaoks.

• Sünteetika

Selle programmiga saate pesta näiteks särke, pluuse, sünteetika ja puuvilla segust kangaid jne. Programmi kestus lüheneb märkimisväärselt ja korralik pesemistulemus on tagatud. Kui te ei vajuta kiirpesufunktsiooni nuppu, tagatakse väga hea pesemis- ja loputustulemus teie tugevalt määratud pesu jaoks.

• Villa- ja käsipesu

Seda programmi saate kasutada villaste riiete õrnade pesuesemete pesemiseks. Valige riidel olevate etikettide järgi õige temperatuur. Selles programmis kasutatakse ettevaatlikke pesemisliigutusi, et vältida pesu kahjustamist.

4.6 Lisaprogrammid

Erijuhtudeks on masinas saadaval lisaprogrammid.



Lisaprogrammide valik on pesumasina mudelist.

• Eco 40-60

Programm Eco 40-60 on võimeline puhastama normaalselt määratud puuvillast pesu, mis on lubatud pesta temperatuuril 40 °C või 60 °C, ühes ja samas tsüklis ning seda programmi kasutatakse ELi ökodisaini õigusaktide vastavuse hindamiseks.

Ehkki see peseb kauem kui kõik muud programmid, tagab see suure energia- ja vee kokkuhoiu. Vee tegelik temperatuur võib märgitud pesutemperatuurist erineda. Kui laadite masinasse vähem pesu (nt pool masinatäit või vähem), võivad programmi etappides olevad perioodid automaatselt lüheneda. Sel juhul väheneb energia ja vee tarbimine.

• Classic

Kasutage tavaliselt määratud vastupidava puuvillase ja linase pesu pesemiseks. Ehkki see peseb kauem kui kõik muud programmid, tagab see suure energia- ja vee kokkuhoiu. Vee tegelik temperatuur võib märgitud pesutemperatuurist erineda. Kui laadite masinasse vähem pesu (nt mahuga pool masinatäit või vähem), võivad programmitappides olevad perioodid automaatselt lüheneda. Sel juhul väheneb energia ja vee tarbimine rohkem, pakkudes säästlikumat pesemist.

• Beebiriided

See on pika kestusega programm, mida saate kasutada hügieenilist töötlust vajava pesu pesemiseks kõrgel temperatuuril intensiivse ja pika pesutsükliga. Väga hea hügieenilisus tagatakse pika kuumutamise ajaga ning täiendava loputusetapiga.

• Õrnpesu

Selle programmiga saate pesta õrna pesu, näiteks puuvillast / sünteetika segust kudumeid või sukkooteid. Programmil on õrnem pesutoime. Rõivaid, mille värvi soovite säilitada, peske kas 20 kraadi juures või valige nende pesemiseks külmpesu.

• Kiirpesu / Kiirpesu

Selle programmi saate lühikese ajaga pesta vähemäärdundud või plekkideta puuvillast riideid. Kui valitud on kiirpesu funktsioon, saab programmi kestust vähendada kuni 14 minuti võrra. Kui valitud on kiirpesu funktsioon, on pestava pesu maksimaalne kaal 2 (kaks) kg.

• Tumedad riided / teksad

Selle programmi saate kaitsta tumedavärvilise pesu või teksade värvi. Tõhus pesemistulemus saavutatakse trumli spetsiaalse liikumisega isegi madala temperatuuri juures. Tumedavärvilise pesu pesemiseks on soovitatav kasutada vedelat pesuvahendit või villašampooni. Ärge peske villa sisaldavat õrna pesu jms.

• Segu 40

Seda programmi saate kasutada sorteerimata puuvillast ja sünteetilisest materjalist pesu pesemiseks.

• Särgid

Selle programmiga saab koos pesta puuvillast, sünteetilisest ja segamaterjalist särke. See vähendab kortse. Kui kiirpesu funktsioon on valitud, rakendatakse eeltöötuse algoritmi.

• Pange eeltöötusainet otse riietele või lisage seda koos pesuainega koos pesuainega vee sissevõtmise ajaks põhipesu lahtrist. Sellega saate kasutada sama tõhusust, mida tavapärase pesu puhulgi, kuid seda märksa lühema aja jooksul. Teie särkide kasutusiga pikeneb.

• Spordiriided

Seda programmi saate kasutada spordi- ja väliriiete pesemiseks, mis sisaldavad puuvilla ja sünteetika segu ning vett hülgavaid katteid (nt gore-tex, jne). Tänu spetsiaalsetele pöörlevatele liigutustele tagab programm nende õrna pesemise.

• Aluspesu

Seda programmi saate kasutada käsipesuks sobivate õrnade pesuesemete ja naiste õrna aluspesu pesemiseks. Teatud riideesemeid tuleb pesta pesukotis. Haagid, nõbid jms tuleb kinni panna ja lukud kinni tõmmata.

• Tekid ja suled

Selle programmiga saate pesta kiudmaterjalist tekke, mis sobivad masinpesuks. Et vältida pesumasina ja teki kahjustamist, tuleb tekk masinasse asetada õigesti. Enne teki asetamist masinasse eemaldage tekikott. Voltige tekk pooleks ja asetage see masinasse. Asetage tekk masinasse nii, et see ei puutuks vastu lõõtsa või klaasi.



Ärge pange masinasse korraga üle ühe kiudmaterjalist kaheinimeseteki (200 x 200 cm).

Ärge peske masinas tekke, patju jms, mis sisaldavad puuvillakiude.



ETTEVAATUST! Ärge peske masinas peale tekkide muid suuri esemeid nagu vaibad, põrandakatted jms. Muidu võite masinat pöördumatult kahjustada.

• Suled

Selle programmiga saate pesta sulgi sisaldavaid mantleid, veste, jakke, jne, kui neli on etikett „masinpestav“. Tänu spetsiaalsele tsentrifuugimisprofiilile tagatakse vee jõudmine sulgede vahel asuvatesse õhuavadesse.

4.7 Eriprogrammid

Kindlaks otstarbeks saate valida mõne järgmistest programmidest:

• Vee äravool+tsentrifuugimine

Seda funktsiooni saate kasutada vee eemaldamiseks riideesemetelt või vee äravooluks seadmest. Enne programmi käivitamist valige soovitud tsentrifuugimiskiirus ning vajutage käivitus-/seiskamisnuppu. Esmalt tühjendatakse masin veest. Seejärel tsentrifuugitakse pesu määratud kiirusel ja nõrutatakse veest. Kui soovite ainult vee äravoolu ilma tsentrifuugimiseta, siis valige programm «Vee äravool+Tsentrifugimine» ja seejärel tsentrifuugimiskiiruse nupu abil ilma tsentrifuugimiseta režiim. Vajutage käivitus-/seiskamisnuppu.



Õrnade esemete pesemisel kasutage väiksemat tsentrifuugimiskiirust.

4.8 Temperatuuri valimine

Iga uue programmi valimisel kuvatakse ekraanile valitud programmi soovituslik temperatuur. Temperatuuri vähendamiseks vajutage temperatuuri reguleerimise nuppu. Temperatuur langeb järkjärgult. Temperatuuritaseme tuled ei süti, kui olete valinud külma taseme.



Kui programm ei ole veel jõudnud kuumutusfaasi, saate temperatuuri muuta ilma, et peaksite lülitama masina pausirežiimile.

4.9 Tsentrifugimiskiiruse valimine

Iga uue programmi valimisel kuvatakse ekraanile valitud programmi soovituslik tsentrifuugimiskiirus.

Tsentrifuugimiskiiruse vähendamiseks vajutage tsentrifuugimiskiiruse reguleerimise nuppu. Tsentrifuugimiskiiruse väheneb järk-järgult. Seejärel ilmuvad ekraanile olenevalt toote mudelist valikud „Rinse hold“ („Loputusvee jätmise paaki“) ja „No Spin“ („Tsentrifuugimiseta“). Kui valitud on „Tsentrifuugimiseta“, ei süti loputustaseme tuled.

Loputusvee jätmise paaki

Kui te ei soovi pesu kohe pärast programmi lõpetamist välja võtta, siis võite kasutada loputusvee paaki jätmise funktsiooni ja hoida pesu viimases loputusvees, et vältida pesu kortsumist veest tühjendatud masinas. Kui soovite vee eemaldada ilma tsentrifuugimiseta, vajutage pärast seda protsessi käivitus-/seiskamisnuppu. Programm jätkub ja lõpeb pärast vee väljalaskmist.

Kui soovite tsentrifuugida vette jäetud pesu, reguleerige tsentrifuugimiskiirust ja vajutage käivitus-/seiskamisnuppu.

Programm jätkub. Vesi lastakse välja, pesu tsentrifuugitakse ja programm viiakse lõpule.



Kui programm ei ole veel jõudnud tsentrifuugimisfaasi, saate kiirust muuta ilma, et peaksite lülitama masina pausirežiimile.

4.10 Lisafunktsioonide valimine

Valige soovitud lisafunktsioonid enne programmi käivitamist. Töötava programmiga sobivaid lisafunktsioone saate valida või tühistada masina töötamise ajal ka käivitus-/seiskamisnuppu vajutamata. Selleks peab masin olema tühistatavale lisafunktsioonile eelnevas faasis.

Kui lisafunktsiooni ei saa valida või tühistada, annab sellest kasutajale märku vastava lisafunktsiooni tuli, mis vilgub 3 korda.



Kui enne masina käivitamist valitakse lisafunktsioon, mis ei saa töötada koos varem valitud lisafunktsiooniga, siis varem valitud funktsioon tühistatakse ja aktiivseks jääb ainult viimasena valitud lisafunktsioon.

Valida ei saa lisafunktsioone, mis ei sobi valitud programmiga. (Vt "Programmide ja kulu tabel")

Olenevalt pesumasina mudelist võivad lisafunktsioonide nupud varieeruda.

4.3.10.1 Lisafunktsioonid

• Eelpesu

Eelpesu tasub kasutada ainult tugevalt määrdunud pesu puhul. Kui te eelpesu ei kasuta, säästate elektrienergiat, vett, pesuvahendit ning aega.



Tüllid ja kardinad puhul soovitatakse eelpesu ilma pesuvahendita.

• Kiirpesu

Kui see funktsioon on valitud, lüheneb asjakohaste programmide kestus 50% võrra.

Tänu optimeeritud pesuetappidele, intensiivsetele mehaanilistele liigutustele ning optimeeritud veetarbimisele

saavutatakse olenemata lühemast pesu kestusest väga hea pesemistõhusus.



Selle lisafunktsiooni valimisel asetage masinasse vaid pool programmitabelis ettenähtud maksimaalsest pesukogusest.

• Lisaloputus

Selle funktsiooni valimisel loputab toode põhipesule järgnenud loputuse järel pesu veel kord üle.

Tänu sellele väheneb õrna naha korral (beebid, allergiline nahk jne) nahaärrituse oht, sest suurem osa pesemisvahendi jääkidest uhutakse pesust välja.

4.10.2 3-sekundilise funktsiooninupuvajutusega valitud funktsioonid/programmid

• Trumli puhastus 3"

Programmi valimiseks vajutage ja hoidke 3 sekundit all 1. lisafunktsiooni nuppu.

Kasutage seda programmi regulaarselt (kord 1–2 kuu jooksul) trumli puhastamiseks ja vajaliku hügieeni tagamiseks. Käitage programmi, kui seade on täiesti tühi. Parema tulemuse saavutamiseks lisage pesuvahendi lahtrisse nr 2 pesumasinatele mõeldud pulbrilist katlakivieemaldit. Kui programm on lõppenud, jätke pesumasina uks lahti, et masina sisemus saaks kuivada.



Tegu ei ole pesuprogrammiga. See on hooldusprogramm.

Ärge käivitage seda programmi, kui masin pole tühi. Kui püüate seda teha, tuvastab masin, et see pole tühi, ja katkestab programmi.

• Lapselukk 3"

Kasutage lapseluku funktsiooni, et lapsed ei saaks masinat kasutada. Nii saate välistada töötava programmi muutmise.



Kui ajal, mil lapselukk on sisse lülitatud, keeratakse programmiülilit, ilmub ekraanile tähis "Con". Lapselukk ei võimalda muuta programme ja valitud temperatuuri, kiirust ja lisafunktsioone.

Kui ajal, mil lapselukk on sisse lülitatud, valitakse programmiüliliti abil teine programm, töötab masin sellest hoolimata edasi varem valitud programmis.

Lapseluku sisselülitamiseks tehke järgmist.

2. Vajutage ja hoidke 3 sekundit all lisafunktsioonide nuppu. Selle 3 sekundi ajal, kui te nuppu vajutate, ilmuvad ekraanile tähised «C03», «C02» ja «C01». Seejärel ilmub 2. lisafunktsiooni nupu tule vilkumise ajal ekraanile tähis «Con», mis näitab, et lapselukk on sisse lülitatud. Kui ajal, mil lapselukk on sisse lülitatud, vajutate mis tahes nuppu või keerate programmiüliliti, ilmub ekraanile sama tähis.

Lapseluku väljalülitamiseks tehke järgmist.

Vajutage ja hoidke programmi töötamise ajal 3 sekundit all 2. lisafunktsiooni nuppu. Selle 3 sekundi ajal, kui te nuppu vajutate, ilmuvad ekraanile tähised «C03», «C02» ja «C01». Seejärel ilmub 2. lisafunktsiooni nupu tule vilkumise ajal ekraanile tähis „COF», mis näitab, et lapselukk on välja lülitatud.



Lisaks eespool kirjeldatud meetodile saab lapseluku välja lülitada ka nii: keerata programminupp asendisse "Sees/ Väljas", kui ükski programm ei tööta, ja valida teine programm.

Pärast voolukatkestust või masina eemaldamist vooluvõrgust ei lülitata lapseluku välja.

• AntiCrease+ 3"

ja vastava programmi programmi järele tulede tuli süttib. Selle funktsiooni valimisel pöörleb trummel kuni kaheksa tundi, tagamaks, et programmi lõpus riided ei kortsu. Selle kaheksa tunni jooksul saate programmi tühistada ja masin maha laadida. Funktsiooni lõpetamiseks vajutage lihtsalt suvalist nuppu või keerake programmi valiku nuppu. Programmi järele tulede tuli jääb põlema ka siis, kui lõpetate funktsiooni suvalist nuppu vajutades. Kui lõpetate funktsiooni programmi valiku nuppu keerates, jääb programmi järele tulede tuli põlema või kustub sõltuvalt valitud programmist. Kui te ei tühista funktsiooni, vajutades lisateenuse nuppu 3 3 sekundi jooksul, kasutatakse seda ka järgmistes pesutsükletes.

4.3.11 Viitstart

Viitstardi funktsiooniga saab programmi käivitamist kuni 19 tundi edasi lükata. Viitstardini jäävat aega saab pikendada 1 tunni kaupa.



Kui valite viitstardi, ärge kasutage vedelat pesuvahendit! Pesule võivad jääda plekid.

1. Avage pesumasina luuk, asetage pesu masinasse ja lisage pesuvahendit vms.

2. Valige pesuprogramm, temperatuur, tsentrifuugimiskiirus ja vajadusel lisafunktsioonid.

3. Vajutage soovitud aja määramiseks viitstardi nuppu.

4. Vajutage käivitus-/seiskamisnuppu. Kuvatatakse määratud viitstardi aeg. Algab viitstardini jäänud aja pöördarvestus. Tähis «_» viitstardi aja kõrval liigub ekraanil üles-alla.



Pärast viitstardi määramist saab pesu juurde lisada.

5. Aja pöördarvestuse lõpus kuvatakse valitud programmi kestus. Tähis «_» kaob ja valitud programm käivitub.

Viitstardi aja muutmine

Kui soovite viitstardi aega pöördarvestuse ajal muuta:

1. Vajutage viitstardi nuppu. Iga nupuvajutusega pikeneb aeg 1 tunni võrra.

2. Kui soovite viitstardini jäänud aega lühendada, vajutage korduvalt viitstardi nuppu, kuni ekraanile ilmub soovitud aeg.

Viitstardi tühistamine

Kui soovite viitstardi tühistada ja pesuprogrammi kohe käivitada:

1. Lülitage viitstart nulli peale või programmiüliliti mis tahes programmile. Viitstardi funktsioon tühistatakse. Tuli Lõpp/Tühistus vilgub katkematult.

2. Seejärel valige uuesti programm, mida soovite käivitada.
3. Pesuprogrammi käivitamiseks vajutage käivitus-/seiskamisnuppu.

4.3.12 Programmi käivitamine

1. Pesuprogrammi käivitamiseks vajutage käivitus-/seiskamisnuppu.
2. Süttib programmi käivitumist näitav märgutuli.



Kui programmi valimise käigus ei vajutata 1 minuti jooksul ühtki nuppu või ei käivitata programmi, lülitub pesumasin pausirežiimile ning temperatuuri, kiiruse ja luugi näidikute valgustus tuhmub. Muud märgutuled ja näidikud kustuvad. Programmilüliti keeramisel või teiste nuppude vajutamisel lülituvad märgutuled ja näidikud uuesti sisse.

4.3.13 Programmi kulg

Töötava programmi kulgu saab jälgida programminäidiku kaudu. Igas programmietapis süttib vastav märgutuli ja kustub lõpuleviidud etapi märgutuli.

Programmi töötamise ajal saate programmi katkestamata muuta lisafunktsioone, kiirust ja temperatuuri. Selleks peab masin olema muudetavale funktsioonile eelnevas faasis. Kui muudatus ei ole programmiga kooskõlas, vilgub vastav tuli 3 korda.



Kui masin ei lähe üle tsentrifuugimisetapi, võib programm olla lõputusjärgse leotuse režiimis või pesu ebahütlase jaotuse tõttu pesumasinas on käivitunud automaatne ebahütlase jaotuse tuvastussüsteem.

4.3.14 Pesumasina ukse lukustus

Pesumasina uksele on lukustusüsteem, mis takistab ukse avamist, kui veetase seda ei võimalda.

Masina lülitamisel pausirežiimile hakkab ukse märgutuli vilkuma. Masin kontrollib veetaset. Kui veetase on sobiv, süttib 1–2 minuti jooksul pesumasina ukse märgutuli ja seejärel saab ukse lahti teha.

Kui veetase pole sobiv, siis ukse märgutuli kustub ja pesumasina ust ei saa avada. Kui teil on vaja avada pesumasina uks siis, kui ukse märgutuli ei põle, peate poolelioleva programmi tühistama. Vt „Programmi tühistamine“

4.3.15 Valikute muutmine pärast programmi käivitumist

Pesumasina lülitamine pausirežiimile

Pesumasina lülitamiseks programmi töötamise ajal pausirežiimile vajutage käivitus-/seiskamisnuppu.

Programminäidikul hakkab vilkuma poolelioleva programmietapi tuli, andes märku, et pesumasin on lülitatud pausirežiimile.

Kui pesumasina uks on avamisvalmis, süttib lisaks programmietapi tulele ka ukse märgutuli ja jääb püsivalt põlema.

Lisafunktsiooni, kiiruse ja temperatuuri muutmine

Olenevalt programmietapist saate tühistada või valida lisafunktsioone. Vt „Lisafunktsioonide valimine“.

Samuti saate muuta kiirust ja temperatuuri. Vt „Tsentrifuugimiskiiruse valimine“ ja „Temperatuuri valimine“.



Kui muudatus ei ole lubatud, vilgub vastav tuli 3 korda.

Pesu lisamine ja eemaldamine

1. Pesumasina lülitamiseks pausirežiimile vajutage käivitus-/seiskamisnuppu. Pärast seda hakkab vilkuma vastava programmietapi märgutuli, mille ajal masin lülitati pausirežiimile.

2. Oodake, kuni saate avada pesumasina luugi.

3. Avage pesumasina uks ja pange pesu juurde või võtke välja.

4. Sulgege pesumasina luuk.

5. Vajadusel muutke lisafunktsioone, temperatuuri ja kiirust.

6. Masina käivitamiseks vajutage käivitus-/seiskamisnuppu.

4.3.16 Programmi tühistamine

Programmi tühistamiseks valige programmilüliti abil mõni teine programm. Eelmine programm tühistatakse. Programmi tühistamisest annab märku tule Lõpp/Tühistus püsiv vilkumine.

Programmilüliti keeramisel lõpetab masin programmi, kuid ei käivita vee äravoolu. Kui valite ja käivitate uue programmi, siis käivitub uus valitud programm vastavalt sellele, millises etapis eelmine programm tühistati. Näiteks võib masin võtta sisse lisavett või jätkata pesemist olemasoleva veega.



Olenevalt etapist, mille ajal programm tühistati, peate valitud uue programmi jaoks võib-olla lisama veel pesuvahendit ja pesupehmedajat.

4.3.17 Programmi lõpp

Programmi lõppemisel ilmub ekraanile tähis «End».

1. Oodake, kuni pesumasina luugi märgutuli jääb põlema.

2. Seadme väljalülitamiseks vajutage sisse-/väljalülitusnuppu.

3. Võtke pesu välja ja sulgege pesumasina luuk. Pesumasin on valmis järgmiseks pesutsükliks.

4.3.18 Teie masinal on ooterežiim.

Kui pärast masina sisselülitamist sisse-/väljalülitusnupust ei käivitata programmi või ei tehta valikuetapis ühtki muud toimingut või kui 2 minuti jooksul pärast valitud programmi lõppu ei tehta midagi, lülitub masin automaatselt energiasäästurežiimile. Märkutuled muutuvad tuhmimaks. Kui teie masina ekraan näitab ka programmi aega, lülitub see näit samuti täielikult välja. Kui keerate programmi valimise nuppu või vajutate mõnda muud nuppu, lülituvad märgutuled ja ekraan eelmisesse olekusse. Energiasäästurežiimist väljudes võivad tehtud valikud muutuda. Kontrollige enne programmi käivitamist valikute sobivust. Kui vaja, seadistage uuesti. Tegu ei ole rikkega.

Tarbimisväärtused(EE)								
	Temperatuurivalik (°C)	Tsentrifugaaliskiirus (p / min)	Mahutavus (kg)	Programmi kestus (hh: mm)	Energiakulu (kWh / tsüklil)	Veetarbimine (l / tsüklil)	Pesemistemperatuur (°C)	Jääkniiskus (%)
Eco 40-60	40	1000	6	03:17	1,020	45,0	40	61
	40	1000	3	02:35	0,560	31,0	30	61
	40	1000	1,5	02:35	0,410	24,0	26	66
Puuvill	20	1000	6	03:25	0,500	81,0	20	62
Puuvill	60	1000	6	03:25	1,800	83,0	60	62
Süntetika	40	1000	2,5	02:15	0,750	66,0	40	45
Segu 40	30	1000	6	00:28	0,200	60,0	23	62

5 Puhastamine ja hooldus

Regulaarne puhastamine aitab pikendada toote eluiga ja vähendada probleemide tõenäosust.

5.1 Pesuvahendi sahtli puhastamine

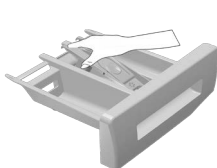

Et vältida pesuvahendi jääkide kuhjumist, puhastage regulaarselt (iga 4–5 pesutsükli järel) pesuvahendi sahtlit, nagu allpool näidatud.

Kergitage sifooni tagumist otsa ja eemaldage see joonisel näidatud viisil.



Kui pesupehmedaja lahtrisse hakkab kogunema tavapärasest rohkem vee ja pesupehmedaja segu, puhastage sifoon.

- 2 Peske pesuvahendi sahtel ja sifoon voolava leige veega korralikult puhtaks. Kandke puhastamise ajal kaitsekindaid või kasutage sobivat harja, et vältida sahtlisse kogunenud jääkide sattumist nahale.
- 3 Pärast puhastamist asetage sifoon tagasi kohale ja suruge selle esimest otsa allapoole, kuni lukustuslapats haakub.

5.2 Pesumasina ukse ja trumli puhastamine

Aja jooksul võivad masinasse koguneda pesupehmedajaja, pesuvahendi ja mustusejäägid, mis võivad tekitada ebameeldivat lõhna ja vähendada pesemise efektiivsust. Et seda vältida, kasutage programmi Trumli puhastus. Kui teie masinal ei ole programmi Trumli puhastus, kasutage programmi Puuvill-90 ja valige ka lisafunktsioon Lisavesi või Lisaloputus. Programmi ajal ei tohi masinas olla pesu. Enne programmi käivitamist pange põhipesu lahtrisse (lahter nr 2) kuni 100 g katlakivieemaldaja pulbrit. Kui katlakivieemaldaja on tablettide kujul, pange lahtrisse nr 2 ainult üks tablett. Pärast programmi lõppemist kuivatage sifooni sisemus puhta lapiga.



Korrake trumlipuhastust iga 2 kuu järel.

Kasutage pesumasina jaoks sobivat katlakivieemaldusvahendit.



Trumlisse jäänud metallist võõrkehaid tekitavad roosteplekke. Puhastage trumli pind plekkidest, kasutades roosteaba terase puhastusvahendit. Ärge kunagi kasutage teras- ega traatnuustikut.



HOIATUS: Ärge kunagi kasutage käsna või küürimisvahendeid. Need kahjustavad värvitud ja plastpindu.

5.3 Korpuse ja juhtpaneeli puhastamine

Pühkige masina korpust vajadusel seebivee või mittesööbiva neutraalse pesugeeliga ja kuivatage pehme lapiga.

Juhtpaneeli puhastamiseks kasutage ainult niisutatud pehmet lappi.

5.4 Sissetuleva vee filtrite puhastamine

Mõlema sisselaskeklapi otsas masina tagaküljel ja mõlema sisselaskevooliku torupoelses otsas on filter. Need filtrid takistavad vees leiduvate osakeste ja mustuse sattumist pesumasinasse. Määratud filtrid vajavad puhastamist.

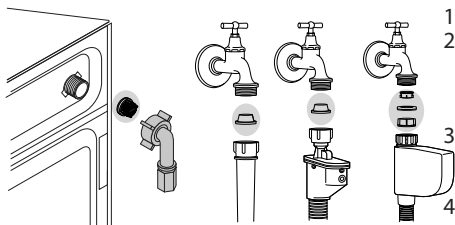

- 1 Sulgege kraanid.
- 2 Vee sisselaskeklappide filtriteni pääsemiseks eemaldage sisselaskevoolikutute mutrid. Puhastage filtrid sobiva harjaga. Kui filtrid on liiga määrduvad, võite need puhastamiseks tangide abil välja tõmmata.
- 3 Eemaldage filtrid koos tihenditega sisselaskevoolikutute lapikust otsast ja puhastage need jooksva vee all põhjalikult.
- 4 Asetage tihendid ja filtrid ettevaatlikult tagasi kohale ja keerake voolikumutrid käsitsi kinni.

5.5 Jääkvee eemaldamine ja pumba filtri puhastamine

Masina filtrisüsteem aitab pesuvee eemaldamisel vältida tahkete esemete (nt nõobid, mündid ja kangakiud) sattumist pumba tiiviku vahele. Nii ei teki vee väljavoolamisel takistusi ja ühtlasi pikeneb pumba eluiga.



HOIATUS: pumba filtrisse jäänud võõrkehaid võivad masinat kahjustada või põhjustada liigset müra.

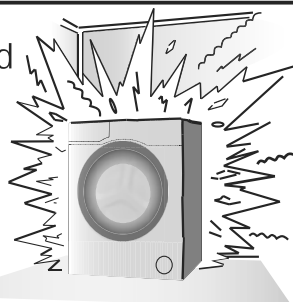

Kui vesi ei voola pesumasinast ära, võib põhjuseks olla pumba ummistunud filter. Filtrit tuleb puhastada ummistuse korral või iga 3 kuu järel. Enne pumba filtri puhastamist tuleb pesumasin veest tühjendada. Samuti võib kogu vee väljalaskmine vajalikuks osutuda enne masina transportimist (nt kolimisel) ja vee külmumisel.



HOIATUS: Kui seade parajasti ei tööta, keerake kraan kinni, ühendage lahti vee sisselaskevoolik ja laske masinasse jäänud veel välja voolata, juhuks kui temperatuur paigalduskohas võib langeda alla nulli.

HOIATUS: Pärast iga kasutuskorda sulgege seadme voolikukraan.

Määratud filtri puhastamiseks ja jääkvee eemaldamiseks:

1 Katkestage elektritoide, eemaldades pistiku vooluvõrgust.



HOIATUS: Temperatuur masina sisemuses võib tõusta kuni 90 °C. Et vältida nahapõletusi, puhastage filter alles pärast masinas oleva vee jahtumist.

2 Avage filtri kate.



3 Mõnel meie tootel on avariitühendusvoolik, mõnel mitte. Vee väljalaskmiseks järgige alltoodud juhiseid. Vee väljalaskmine, kui tootel on avariitühendusvoolik:

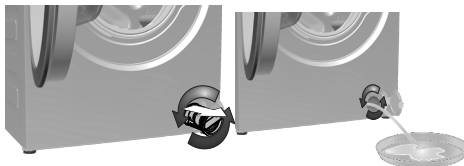

- Tõmmake välja avariitühendusvoolik.
- Asetage vooliku ots suurde anumasse. Eemaldage vooliku otsas olev kork ja laske veel anumasse voolata. Kui anum on täis, sulgege vooliku sisselaskeava korgiga. Pärast anuma tühendamist korrake eespool kirjeldatud toimingut, kuni kogu vesi on välja voolanud.
- Kui vesi on välja lastud, sulgege vooliku ots uuesti korgiga ja kinnitage voolik tagasi kohale.
- Pumba filtri väljavõtmiseks keerake seda.



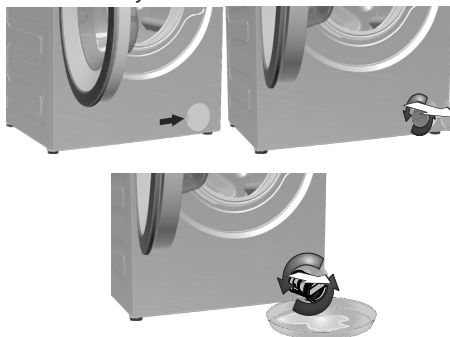

Vee väljalaskmine, kui tootel ei ole avariitühendusvoolikut:



- Filtrist väljavoolava vee kogumiseks asetage filtri ette suur anum.
- Keerake pumba filter lahti (vastupäeva), kuni vesi hakkab sellest välja voolama. Suunake väljavoolav vesi filtri ette asetatud mahutisse. Mahavoolanud vee eemaldamiseks hoidke käepärast lappi.
- Kui kogu vesi on masinast välja voolanud, keerake filtrit ja võtke see välja.
- Puhastage filter jääkidest ja pumba tiiviku ümbrus kangakiududest.
- Paigaldage filter.
- Kui filtri kate koosneb kahest osast, sulgege filtri kate, surudes sellel olevat lapatsit. Kui kate koosneb ühest osast, asetage selle põhjal olevad lapatsid õigesse kohta ja seejärel suruge filter kohale.

6 Tehnilised näitajad

Kooskõlas komisjoni delegeeritud määrusega (EL) nr 1061/2010	
Tarnija nimi või kaubamärk	Beko
Mudeli nimi	WRE 6512 BSS 7329830022
Nimitäitekogus (kg)	6
Suurim tsentrifuugimiskiirus (p/min)	1000
Ooteseisundi kestus (min)	N/A
Kõrgus (cm)	84
Laius (cm)	60
Sügavus (cm)	41.5
Netokaal (±4 kg)	55
Üks veesisend / kaks veesisendit	• / -
• Saadaval	
Elektritoide (V/Hz)	230 V / 50Hz
Summaarne voolutugevus (A)	10
Summaarne võimsus (W)	1550
Peamine mudelikood	9213

	 ENERGY 	Toote andmebaasi salvestatud mudeliteabe leidmiseks peate minema järgmisele veebisaidile ja otsima energiatõhususe sildilt oma mudeli identifikaatori . https://eprel.ec.europa.eu/
	Tarnija nimi _____ MUDELI IDENTIFIKAATOR → (*)	
	 	

7 Probleemide lahendamine

Programmi ei saa valida või käivitada.

- Võimalik, et pesumasin on infrastruktuuriprobleemi (nt võrgupinge, veesurve vms) tõttu lülitunud kaitserižiimile. >>> Programmi tühistamiseks valige programmilüliti abil mõni teine programm. Eelmine programm tühistatakse. (Vt "Programmi tühistamine")

Masinas on vesi.

- Seoses tootmise käigus tehtud kvaliteedikontrolliga võib seadmesse olla jäänud veidi vett. >>> Tegu ei ole rikkega; vesi ei kahjusta masinat.

Masin vibreerib või müriseb.

- Masin võib olla viltu. >>> Masina loodimiseks reguleerige selle jalgade pikkust.
- Pumba filtrisse võib olla sattunud tahket ollust. >>> Puhastage pumba filter.
- Transpordipoldid on eemaldamata. >>> Eemaldage transpordipoldid.
- Võimalik, et masinas on liiga vähe pesu. >>> Lisage masinasse rohkem pesu.
- Võimalik, et masinas on liiga palju pesu. >>> Võtke osa pesu masinast välja või jaotage pesu käsitsi ühtlaselt.
- Võimalik, et masin toetub vastu jäika eset. >>> Veenduge, et masin ei toetu millegi vastu.

Masin seiskus lühidalt pärast programmi käivitumist.

- Masin võis madala pinge tõttu ajutiselt seiskuda. >>> Normaalse tööpinge taastumisel jätkab masin tööd.

Programmi kestuse pöördarvestus ei alga. (Ekraaniga mudelitel)

- Taimer võib vee sissevõtu ajal peatuda. >>> Aeg ei hakka taimeri näidikul jooksuma enne, kui masinas on piisav kogus vett. Masin ootab piisava veetaseme saavutamiseni, et pesu ei jääks vee vähesuse tõttu mustaks. Pärast seda jätkub taimeri näidikul pöördarvestus.
- Taimer võib vee kuumutamise ajal peatuda. >>> Taimeri näidikul ei alga pöördarvestus enne, kui masin saavutab valitud temperatuuri.
- Taimer võib tsentrifuugimise ajal peatuda. >>> Pesu ebaühtlase jaotuse tõttu trumlis võib rakenduda automaatne ebaühtlase jaotuse tuvastussüsteem.
- Et vältida masina ja ümbruse kahjustamist, ei lülitu masin tsentrifuugimisele, kui pesu paikneb trumlis ebaühtlaselt. Pesu tuleb kohendada ja seejärel uuesti tsentrifuugida.

Pesuvahendi sahist tuleb vahtu.

- Masinasse on pandud liiga palju pesuvahendit. >>> Segage 1 supilusikatäis pesupehmendajat ½ liitri veega ning kallake saadud lahus pesuvahendi sahtli põhipesu lahtrisse.
- Pange masinasse pesuvahendit vastavalt programmile ja maksimumkogusele, mille leiata "Programmide ja kulu tabelist". Kui kasutate täiendavaid kemikaale (plekieemaldaja, pesuvalgendi vms), vähendage pesuvahendi kogust.

Pesu on pärast programmi lõppu märg

- Võimalik, et masinas on tekkinud liiga palju vahtu ja liiga suure hulga pesuvahendi kasutamise tagajärjel on aktiveerunud automaatne vahueemaldussüsteem. >>> Kasutage pesuvahendit soovitatud koguses.
- Et vältida masina ja ümbruse kahjustamist, ei lülitu masin tsentrifuugimisele, kui pesu paikneb trumlis ebaühtlaselt. Pesu tuleb kohendada ja seejärel uuesti tsentrifuugida.



HOIATUS: Kui teil ei õnnestu probleemi selles lõigus toodud juhiste järgi lahendada, konsulteerige edasimüüja või volitatud teenindusega. Ärge kunagi üritage rikkis seadet ise parandada.

1 Svarīgi norādījumi par drošību un vidi

Šajā sadaļā ir drošības noteikumi, kas palīdzēs izvairīties no traumas vai ipašuma bojājuma riska. Šo noteikumu neievērošana atcelts jebkuru garantiju.

1.1. Vispārējā drošība

- Šo iekārtu var izmantot bērni, sākot no 8 gadu vecuma, un personas ar slīktākām fiziskajām, garīgajām un uztveres spējām vai bez pieredzes un zināšanām, ja viņi tiek uzraudzīti vai saņēmuši norādījumus par iekārtas drošu izmantošanu un saprot saistītos riskus. Bērni nedrīkst spēlēties ar šo iekārtu. Bērni drīkst veikt šīs iekārtas tīrīšanu un apkopi tikai kāda uzraudzībā.
- Bērniem, kas ir jaunāki par 3 gadiem, ir jāliedz piekļuve, ja vien viņi netiek pastāvīgi uzraudzīti.
- Nekādā gadījumā nelieciet šo iekārtu uz tepiķa. Pretējā gadījumā gaisa plūsmas trūkums zem mašīnas var izraisīt elektrisko detaļu pārkaršanu. Tas izraisīs iekārtas darbības traucējumus.
- Ja iekārta ir bojāta, to nevajadzētu izmantot, kamēr iekārtu nav salabojis pilnvarots pakalpojuma sniedzējs. Pastāv elektriskās strāvas trieciena risks!
- Šīs iekārtas konstrukcija nodrošina tās darbības atsākšanu pēc elektropadeves traucējumu beigšanās. Ja vēlaties atcelt programmu, skatiet sadaļu "Programmas atcelšana".
- Pievienojiet šo iekārtu pie iezemētas kontaktligzdas ar 16 A drošinātāju. Iekārtas iezemēšanu noteikti uzticiet kvalificētam elektriķim. Mūsu uzņēmums nebūs atbildīgs par bojājumiem, kas radīsies veļas mašīnu izmantojot bez iezemējuma atbilstoši vietējiem noteikumiem.
- Ūdens padeves un noliekšanas šļūtenēm vienmēr jābūt labi piestiprinātām un nebojātām. Pretējā gadījumā pastāv ūdens noplūdes risks.
- Nekādā gadījumā neveriet vaļā tvertnes durvis un neizņemiet filtru, ja tvertnē vēl ir ūdens. Pretējā gadījumā pastāv appludināšanas un karstā ūdens radītas traumas risks.
- Nemēģiniet atvērt bloķētas tvertnes durvis ar spēku. Tvertnes durvis būs atveramas pāris minūtes pēc mazgāšanas cikla beigām. Mēģinot atvērt tvertnes durvis ar spēku, durvis un bloķēšanas mehānisms var tikt bojāti.
- Ja iekārta netiek izmantota, to atvienojiet no barošanas avota.
- Nekādā gadījumā nemazgājiet iekārtu, uz tās uzlejot vai uzšļakstot ūdeni! Pastāv elektriskās strāvas trieciena risks!
- Nekādā gadījumā neaiztieciat kontaktspraudni ar mitrām rokām. Nekādā gadījumā neatvienojiet iekārtu no kontaktligzdas, to velkot aiz kabeļa. Vienmēr velciet aiz kontaktspraudņa.
- Vienmēr lietojiet tikai automātiskajām veļas mašīnām piemērotus mazgāšanas līdzekļus, mīkstinātājus un piedevas.
- Ievērojiet uz drēbju marķējuma un mazgājamā līdzekļa iepakojuma dotos norādījumus.
- Iekārtas uzstādīšanas, apkopes, tīrīšanas un remonta laikā to jāatvieno no barošanas avota.
- Uzstādīšanu un remontu vienmēr uzticiet pilnvarotam pakalpojuma sniedzējam. Ražotājs neuzņemsies atbildību par bojājumiem, kas var rasties nepilnvarotu personu veiktu darbību rezultātā.
- Lai izvairītos no iespējamajiem riskiem elektrības kabeļa bojājuma gadījumā, tā nomainīa jāuztic ražotājam, garantijas apkopes sniedzējam vai līdzīgi kvalificētai personai (ieteicams elektriķim).

1.2. Paredzētā lietošana

- Šis produkts ir paredzēts izmantošanai mājās apstākļos. Tas nav piemērots rūpnieciskai lietošanai un izmantojams tikai tam paredzētajā nolūkā.
- Šo iekārtu jāizmanto tikai atbilstoši marķētas veļas mazgāšanai un skalošanai.
- Ražotājs neuzņemas nekādu atbildību par nepareizas izmantošanas vai transportēšanas sekām.

1.3. Bērnu drošība

- Iepakojuma materiāli ir bīstami bērniem. Turiet iepakojuma materiālus drošā vietā, kurā tiem nevar piekļūt bērni.
- Elektriskās iekārtas ir bīstamas bērniem. Neļaujiet bērniem tuvoties iekārtai, kamēr tā darbojas. Neļaujiet viņiem spēlēties ar iekārtu. Izmantojiet bloķēšanas funkciju, lai bērni nevarētu traucēt iekārtas darbību.
- Pirms izešanas no telpas, kurā iekārta ir novietota, neaizmirsiet aizvērt tvertnes durvis.
- Glabājiet visus mazgāšanas līdzekļus un piedevas drošā vietā, kurā tiem nevar piekļūt bērni, kā arī aizveriet mazgāšanas līdzekļa tvertni un hermētiski aizveriet mazgāšanas līdzekļa iepakojumu.



Mazgājot veļu augstā temperatūrā, tvertnes durvju stikls sakarst. Tādēļ veļas mazgāšanas laikā neļaujiet bērniem atrasties tvertnes durvju tuvumā.

1.4. Informācija par iepakojumu



Iepakojuma materiāli ir ražoti no pārstrādātiem materiāliem saskaņā ar mūsu nacionālajām vides regulām. Neizmetiet iepakojuma materiālus kopā ar sadzīves vai citiem atkritumiem. Nogādājiet tos uz iepakojuma materiālu savākšanas vietām, ko noteikušas jūsu vietējās iestādes.

1.5. Atbrīvošanās no vecās iekārtas

- Šī iekārta ir izgatavota no augstas kvalitātes sastāvdaļām un materiāliem, ko var atkārtoti izmantot un kas ir piemēroti otrreizējai pārstrādei. Tādēļ iekārtas kalpošanas laika beigās to neizmetiet kopā ar parastajiem mājāsaimniecības atkritumiem. Nogādājiet to elektriskā un elektroniskā aprīkojuma atveidē pārstrādes punkta savākšanas vietā. Lūdzu, noskaidrojiet tuvāko savākšanas vietu vietējā municipalitātē. Palīdziet aizsargāt vidi un dabas resursus, pārstrādājot vecās iekārtas. Pirms atbrīvošanās no iekārtas, bērnu drošības dēļ, nogrieziet elektrības kabeli un nolauziet tvertnes durvju bloķēšanas mehānismu, lai tie nebūtu izmantojami.

1.6. Atbilstība EEIA direktīvai un atkritumu izlietošanai:

Šis produkts atbilst ES EEIA direktīvai (2012/19/ES). Šis produkts satur klasifikācijas simbolu, kas norāda uz elektrisko un elektronisko iekārtu atkritumiem (EEIA).







Šis simbols norāda, ka izstrādājumu pēc tā kalpošanas laika beigām nedrīkst izmest kopā ar sadzīves atkritumiem. Lietoto ierīci ir jānodod oficiālā savākšanas punktā, kurā pārstrādei pieņem elektriskās un elektroniskās ierīces. Lai atrastu šīs atkritumu savākšanas sistēmas, lūdzu, sazinieties ar vietējām iestādēm vai mazumtirgotāju, pie kura iegādājāties izstrādājumu. Katrai mājāsaimniecībai ir būtiska loma vecu sadzīves iekārtu nodošanā un pārstrādē. Pareiza sadzīves iekārtu utilizācija palīdz novērst potenciāli negatīvu ietekmi uz apkārtējo vidi un cilvēku veselību.

Atbilstība RoHS direktīvai

Produkts, ko jūs iegādājāties, atbilst ES RoHS direktīvai (2011/65/ES). Tas nesatur kaitīgos un aizliegtos materiālus, kas minēti direktīvā.

2. Uzstādīšana

Lai uzstādītu iekārtu, vērsieties pie tuvākā pilnvarotā pakalpojuma sniedzēja. Lai sagatavotu iekārtu izmantošanai, pirms pilnvarotā pakalpojuma sniedzēja izsaukšanas pārskatiet lietotāja rokasgrāmatā sniegto informāciju un pārliecinieties, ka jūs un māji ir atbilstošas elektrības, ūdensvada un kanalizācijas sistēmas. Ja tādu nav, izsauciet kvalificētu speciālistu un atslēdzniķu, lai veiktu nepieciešamos darbus.



	Par novietošanas vietas sagatavošanu un pievienošanu elektrotīklam, ūdensvadam un kanalizācijai ir atbildīgs pats klients.
	BRĪDINĀJUMS! Iekārtas uzstādīšana un pievienošana elektrotīklam jāveic pilnvarotam pakalpojuma sniedzējam. Ražotājs neuzņemsies atbildību par bojājumiem, kas radīsies nepilnvarotu personu veiktu darbību rezultātā.
	BRĪDINĀJUMS! Pirms uzstādīšanas vizuāli pārbaudiet, vai nav redzami iekārtas bojājumi. Ja redzami bojājumi, tad neuzstādiet iekārtu. Bojātas iekārtas var radīt risku jūsu drošībai.
	Pārliecinieties, ka ūdens ieplūdes un nolīšanas šļūtenes un elektrības kabelis nav salocīti, iespiesti vai saspiesti iebīdot iekārtu tās vietā pēc uzstādīšanas vai tīrīšanas veikšanas.

2.1. Piemērota uzstādīšanas vieta

- Novietojiet iekārtu uz izturīgas grīdas. Nenovietojiet iekārtu uz garspalvainu paklāja un līdzīgām virsmām.
- Kad veļas mašīna novietota uz žāvētāja (vai otrādi), tad pilnu iekārtu kopējais svars ir apt. 180 kilogrami. Novietojiet iekārtu uz cietas un līdzēnas grīdas, kas var izturēt šādu svaru.
- Nelieciet iekārtu uz elektrības kabeļa.
- Neuzstādiet iekārtu vietās, kurās temperatūra var kļūt zemāka par 0 °C.
- Novietojiet iekārtu vismaz 1 cm attālumā no pārējo mēbeļu malām.

2.2. Iepakojuma stiprinājumu noņemšana

2.3. Transportēšanas laikā izmantoto stiprinājumu noņemšana

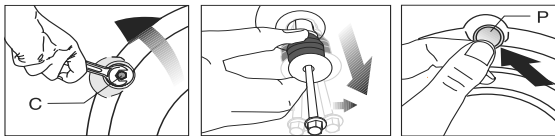

	BRĪDINĀJUMS! Nenovietojiet transportēšanas laikā izmantotos stiprinājumus pirms iepakojuma stiprinājumu noņemšanas.
	BRĪDINĀJUMS! Pirms veļas mašīnas izmantošanas noņemiet transportēšanas laikā izmantotās drošības skrūves! Pretējā gadījumā iekārtu var sabojāt!

- Ar piemērotu uzgriežņu atslēgu atskrūvējiet visas skrūves, līdz tās brīvi griežas (C).
- Izņemiet transportēšanas drošības skrūves, tās uzmanīgi pagriežot.
- Ievietojiet vāciņus, kas atrodami lietotāja rokasgrāmatas maišņā, caurumos uz aizmugurējā paneļa. (P)



	Uzglabājiet transportēšanas laikā izmantotās drošības skrūves drošā vietā, lai tās varētu izmantot, ja nākotnē veļas mazgājamā mašīna būs atkal jāpārvieta.
	Nekādā gadījumā nepārvieta iekārtu, ja transportēšanas laikā izmantojamās drošības skrūves nav cieši nostiprinātas.

2.4. Pievienošana ūdensvadam

	Iekārtas darbībai nepieciešams ūdensvada spiediens no 1 līdz 10 bāriem (0,1–1 MPa). Lai veļas mašīna vienmērīgi darbotos, no pilnīgi atvērta krāna vienas minūtes laikā jāiztek 10–80 litriem ūdens. Ja ūdens spiediens ir lielāks, piestipriniet vārstu spiediena samazināšanai.
	Ja izmantosiet iekārtu ar divkāršu ūdens ieplūdi kā iekārtu ar parastu (aukstā) ūdens ieplūdi, tad pirms iekārtas izmantošanas uz karstā ūdens ventiļa uzlieciet komplektācijā iekļauto noslēgu. (Tas attiecas uz iekārtām, kuru komplektā ietilpst noslēgi.)
	BRĪDINĀJUMS! Modeļus, kas pievienojami tikai pie viena krāna, nedrīkst pievienot karstā ūdens krānam. Ja to izdarīsiet, tad veļa tiks sabojāta vai arī iekārta pārslēgsies aizsardzības režīmā un nedarbosies.



BRĪDINĀJUMS! Kopā ar jauno iekārtu neizmantojiet vecas vai lietotas ūdens iepļūdes šļūtenes. Tas var padarīt veļu traipainu.



1. Ar rokām pievelciet visus šļūtenu uzgriežņus. Nekādā gadījumā uzgriežņu pievilkšanai neizmantojiet instrumentu.
2. Pēc šļūtenu pievienošanas līdz galam atveriet krānu, lai pārļiecinātās, vai nenotiek ūdens noplūde savienojuma vietās. Ja notiek noplūde, aizgrieziet krānu un noņemiet uzgriezni. Pēc blīves pārbaudīšanas vēlreiz uzmanīgi pievelciet uzgriezni. Lai novērstu ūdens noplūdi un tās izraisītos bojājumus, turiet krānus aizvērtus, kamēr veļas mašina netiek izmantota.

2.5. Pievienošana notekcaurulei

- Noliešanas šļūtenes galu jāpievieno tieši pie notekcaurules vai izlietnes.



BRĪDINĀJUMS! Ja ūdens noliešanas laikā šļūtene izslidēs no ietvara, māja var tikt appludināta. Turklāt augstas mazgāšanas temperatūras dēļ pastāv arī applaucēšanās risks! Lai izvairītos no šādas situācijas un nodrošinātu vienmērīgu ūdens iepļūdi un noliešanu no veļas mašīnas, stingri nostipriniet noliešanas šļūtenes galu.

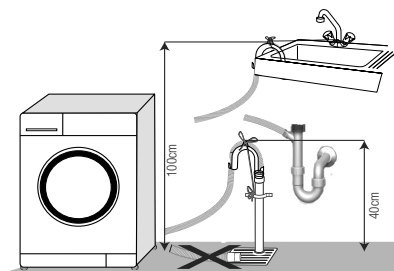

- Šļūtene jāpievieno augstumā, kas nav mazāks par 40 cm un kas nav lielāks par 100 cm.
- Gadījumā, ja šļūtene ir pacelta uz augšu no zemes līmeņa vai atrašanās vietas tuvu zemei (mazāk par 40 cm virs zemes līmeņa), tiek apgrūtināta ūdens noliešana un pēc mazgāšanas veļa var būt pārāk slapja. Tādēļ ievērojiet attēlā norādīto augstumu.
- Lai novērstu netīrā ūdens iepļūšanu atpakaļ veļas mašīnā un nodrošinātu tā vieglu noliešanu, neiemērciet šļūtenes galu netīrājā ūdeni un neievietojiet to notekā dziļāk par 15 cm. Ja šļūtene ir pārāk gara, nogrieziet to īsāku.

- Šļūtenes galu nedrīkst saliekt, uz šļūtenes nedrīkst uzkāpt un šļūteni nedrīkst iespiest starp noteku un veļas mašīnu.
- Ja šļūtene ir pārāk īsa, tad pievienojiet tai oriģinālo šļūtenes pagarinātāju. Šļūtene nedrīkst būt garāka par 3,2 m. Lai izvairītos no ūdens noplūdes, šļūtenes pagarinātāju un noliešanas šļūteni jāsavieno ar piemērotu skavu, novēršot atvienošanos.

2.6. Kājiņu noregulēšana

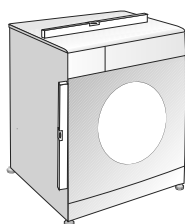

BRĪDINĀJUMS! Lai nodrošinātu klusāku iekārtas darbību bez vibrācijas, tai jāatrodas vienā līmenī un jāstāv stabili uz kājiņām. Novietojiet veļas mašīnu vienā līmenī, pierēgulējot kājiņas. Pretējā gadījumā iekārta var izkustēties no savas vietas un radīt problēmas, kas saistītas ar saspiešanu un vibrāciju.

1. Ar rokām atskrūvējiet vaļīgāk pretuzgriežņus.
2. Pierēgulējiet kājiņas, līdz iekārta ir novietota stabili un vienā līmenī.
3. Ar rokām pievelciet visus pretuzgriežņus.

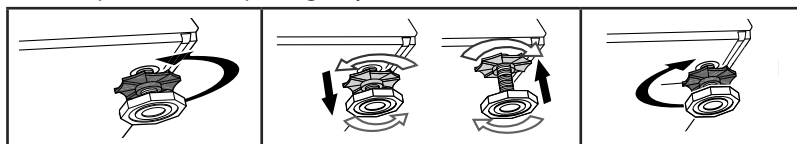

BRĪDINĀJUMS! Pretuzgriežņu atskrūvēšanai neizmantojiet nekādus instrumentus. Pretējā gadījumā pretuzgriežņi tiks sabojāti.

2.7. Pievienošana elektrotīklam

Pievienojiet šo iekārtu pie iezemētas kontaktligzdas ar 16 A drošinātāju. Mūsu uzņēmums nebūs atbildīgs par bojājumiem, kas radies veļas mašīnu izmantojot bez iezemējuma atbilstoši vietējiem noteikumiem.

- Savienojumam jāatbilst valsts noteikumiem.
- Elektrības kabelim pēc uzstādīšanas jāatrodas viegli pieejamā vietā.
- Ja mājās uzstādītā drošinātāja vai slēgiekārtas pašreizējā vērtība ir mazāka par 16 ampēriem, lūdziet, lai kvalificēts elektriķis uzstāda 16 ampēru drošinātāju.
- Sadaļā „Tehniskā specifikācija” norādītajam spriegumam jāatbilst jūsu elektrotīkla spriegumam.
- Nepievienojiet pagarinātājus vai elektrības sadalītājus.



BRĪDINĀJUMS! Bojātus elektrības kabelus jānomaina pilnvarotiem pakalpojuma sniedzējiem.

Iekārtas transportēšana

1. Pirms iekārtas transportēšanas to atvienojiet no barošanas avota.
2. Atvienojiet ūdens noliešanas un ieklūdes šļūtenes.
3. Nolejiet visu iekārtā palikušo ūdeni.
4. Ievietojiet transportēšanas laikā izmantojamās drošības skrūves to izņemšanas procedūrai pretējā secībā.



Nekādā gadījumā nepārvietojiet iekārtu, ja transportēšanas laikā izmantojamās drošības skrūves nav cieši nostiprinātas.



BRĪDINĀJUMS! Iepakojuma materiāli ir bīstami bērniem. Turiet iepakojuma materiālus drošā vietā, kurā tiem nevar piekļūt bērni.

3. Sagatavošana

3.1. Veļas šķirošana

- Sašķirojiet veļu pēc auduma tipa, krāsas un netīruma pakāpes, kā arī pēc pieļaujamās ūdens temperatūras.
- Vienmēr ievērojiet uz apģērbu etiķetēm dotos norādījumus.

3.2. Veļas sagatavošana mazgāšanai

- Mazgājamā veļa ar metāla elementiem, piemēram, krūšturi ar stieplēm, jostas sprādes un metāla pogas, sabojās veļas mazgājamo mašīnu. Izņemiet metāla detaļas vai mazgāšanas laikā šādas drēbes ievietojiet veļas maisiņā vai spilvendrānā.
- Izņemiet no kabatām visus priekšmetus, piemēram, monētas, pildspalvas un papīra saspraudes, izgrieziet kabatas uz ārpusi un notīriet ar suku. Šādi priekšmeti var sabojāt iekārtu vai radīt troksni.
- Ievietojiet mazākus apģērba gabalus, piemēram, bērnu zeķītes un neilona zeķes, veļas maisiņā vai spilvendrānā.
- Ievietojiet tvērtņē aizkarus, tos nespīējot. Noņemiet aizkaru stiprinājumus.
- Aizveriet rāvējslēdzējus, piešūjiet vaļīgās pogas, sašūjiet atirušās vīles un salabojiet ieplūkušās drēbes.
- Izstrādājumus, kas marķēti kā “mazgājami veļas mašīnā” vai “mazgājami ar rokām”, mazgājiet tikai ar atbilstošo programmu.
- Nemazgājiet krāsainās un baltās drēbes kopā. Jaunas, tumšas kokvilnas drēbes var krāsot. Mazgājiet tās atsevišķi.
- Grūti izmazgājamus traipus pirms mazgāšanas pareizi jāapstrādā. Ja neesat pārliecināts, kā rīkoties, konsultējieties ķīmiskajā tīrītavā.
- Izmantojiet tikai tādas krāsvielas un atkalķotājus, kas piemēroti izmantošanai veļas mazgājamajās mašīnās. Vienmēr ievērojiet uz iepakojuma dotos norādījumus.
- Mazgājot bikses un smalkveļu, izgrieziet tās uz ārpusi.
- No angoras vilnas izgatavotās drēbes pirms mazgāšanas ielieciet uz pāris stundām saldētavā. Tas samazinās plūksnu veidošanos.
- Drēbes, kas noputējušas ar miltiem, kaļķa putekļiem, piena pulveri un tamlīdzīgām vielām, pirms ievietošanas veļas mašīnā ir jānopurina. Šādas putekļu un pulveru daļiņas, kas atrodas uz drēbēm, var laika gaitā sakrāties uz veļas mašīnas iekšējām daļām un radīt bojājumu.

3.3. Padomi enerģijas un ūdens taupīšanai

Sekojošā informācija palīdzēs jums izmantot produktu ekoloģiskā un energoefektīvā kontinentā.

- Darbiniet produktu ar vislielāko atļauto slodzi jūsu izvēlētajai programmai, taču nepārslogojiet. Sk. "Programmu un patēriņa tabula".
- Ievērojiet temperatūras norādījumus uz mazgāšanas līdzekļa iepakojuma.

- Mazgātu veļu mazgājiet zemā temperatūrā.
- Izmantojiet ātrākas programmas nelielam, viegli netīras veļas daudzumam.
- Nelietojiet priekšmazgāšanu un augstu temperatūru veļai, kas nav stipri netīra vai traipa.
- Ja plānojat žāvēt veļu žāvētājā, izvēlieties augstāko veļas apgriešanas ātrumu mazgāšanas procesā.
- Nelietojiet vairāk mazgāšanas līdzekļa, nekā ieteicams mazgāšanas līdzekļa iepakojumā.

3.4. Pirmā lietošanas reize

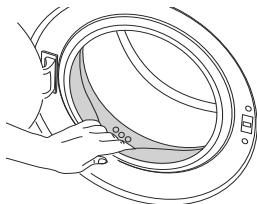

Pirms iekārtas izmantošanas sākšanas pārliecinieties, vai visi sagatavošanas darbi ir veikti atbilstoši norādījumiem sadaļās “Svarīgi drošības noteikumi un vides aizsardzība” un “Uzstādīšana”.

Lai sagatavotu iekārtu veļas mazgāšanai, izpildiet programmas Tvertnes tīrīšana pirmo darbību. Ja mašīnai nav šīs programmas, izmantojiet 6.2. punktā aprakstīto metodi.

i	Izmantojiet veļas mašīnām piemērotu līdzekli kalķakmens veidošanās novēršanai.
	Ražošanas kvalitātes kontroles veikšanas dēļ iekārtā var būt nedaudz ūdens. Tas nekaitē iekārtai.

3.5. Pareizs ievietojamās veļas daudzums

Maksimālais ievietojamās veļas daudzums ir atkarīgs no veļas tipa, netīruma pakāpes un izmantojamās mazgāšanas programmas.

Veļas mašīna automātiski noregulē ūdens daudzumu atkarībā no ievietotās veļas svara.

!	BRĪDINĀJUMS! Ievērojiet norādījumus, kas doti sadaļā „Programmu un patēriņa tabula”. Ja būs ievietots pārāk liels veļas daudzums, veļas mašīnas mazgāšanas veikspēja samazināsies. Turklāt tas var radīt arī troksni un vibrāciju.
----------	---

3.6. Veļas ievietošana

1. Atveriet tvertnes durvis.

2. Brīvi ievietojiet mazgājamās drēbes mašīnā.

3. Aizveriet tvertnes durvis, tās piespiežot līdz atskan klikšķis. Pārliecinieties, vai durvīs nav iekērušās drēbes.

i	Programmas izpildes laikā tvertnes durvis ir bloķētas. Durvis varēs tikt atvērtas tikai brīdī pēc programmas beigām.
!	BRĪDINĀJUMS! Ja veļa ir nepareizi izvietota, tad veļas mašīna var radīt troksni un vibrēt.

3.7. Mazgāšanas līdzekļa un mīkstinātāja lietošana

i	Izmantojot mazgāšanas līdzekli, mīkstinātāju, stērķeli, krāsvielu, balinātāju vai atkalķotāju, uzmanīgi izlasiet mazgāšanas līdzekļa ražotāja norādījumus uz iepakojuma un lietojiet ieteikto mazgāšanas līdzekļa daudzumu. Izmantojiet mērtrauciņu, ja tāds pieejams.
----------	--

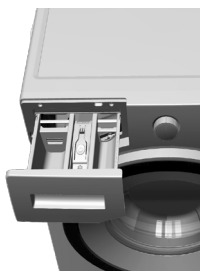
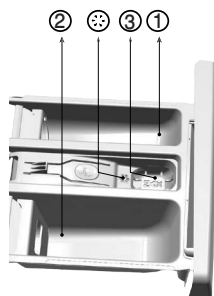

Mazgāšanas līdzekļa atvilktnē
Mazgāšanas līdzekļa atvilktnē ir trīs nodaļumi:
– (1) priekšmazgāšanai
– (2) galvenajam mazgāšanas ciklam
– (3) mīkstinātājam
– (*) mīkstinātāja nodaļumā ir arī sifons

Mazgāšanas līdzeklis, veļas mīkstinātājs un citi tīrīšanas līdzekļi

- Pievienojiet mazgāšanas līdzekli un mikstinātāju pirms mazgāšanas programmas uzsākšanas.
- Nekādā gadījumā neatstājiet atvērtu mazgāšanas līdzekļa atvilktni mazgāšanas cikla laikā!
- Izmantojot programmu bez priekšmazgāšanas, neievietojiet mazgāšanas līdzekli priekšmazgāšanas nodaļījumā (nodaļījumā nr. "1").
- Izmantojot programmu ar priekšmazgāšanu, neievietojiet šķidro mazgāšanas līdzekli priekšmazgāšanas nodaļījumā (nodaļījumā nr. "1").
- Ja izmantojiet mazgāšanas līdzekļa maisiņu vai šķīstošo mazgāšanas līdzekļa bumbiņu, neizvēlieties programmu ar priekšmazgāšanu. Ievietojiet mazgāšanas līdzekļa maisiņu vai šķīstošo mazgāšanas līdzekļa bumbiņu tieši veļas mašīnas tvertnē, pa vidu veļai.
- Ja izmantojiet šķidro mazgāšanas līdzekli, neaizmirstiet ievietot šķidrā mazgāšanas līdzekļa trauciņu galvenajā mazgāšanas līdzekļa nodaļījumā (nodaļījumā nr. "2").

Mazgāšanas līdzekļa veida izvēle

Izmantojamais mazgāšanas līdzekļa veids ir atkarīgs no auduma veida un krāsas.

- Izmantojiet dažādus mazgāšanas līdzekļus krāsainajai un baltajai veļai.
- Mazgājiet smalko veļu tikai ar īpašiem tai paredzētiem mazgāšanas līdzekļiem (šķidro mazgāšanas līdzekli, šampūnu vilnas izstrādājumiem utt.).
- Mazgājot tumšas krāsas drēbes un vatētas segas, ieteicams lietot šķidro mazgāšanas līdzekli.
- Mazgājiet vilnas drēbes ar īpašiem vilnas izstrādājumiem paredzētiem mazgāšanas līdzekļiem.

	BRĪDINĀJUMS! Izmantojiet tikai īpaši veļas mašīnām paredzētus mazgāšanas līdzekļus.
	BRĪDINĀJUMS! Neizmantojiet ziepju pulveri.

Mazgāšanas līdzekļa daudzuma pielāgošana

Mazgāšanas līdzekļa daudzums ir atkarīgs no veļas daudzuma, netīruma pakāpes un ūdens cietības.

- Nepārsniedziet uz iepakojuma norādīto izmantojamo mazgāšanas līdzekļa daudzumu, lai izvairītos no pārmērīgas putu veidošanās un sliktas veļas izskalošanas, ietaupītu naudu, kā arī aizsargātu apkārtni.
- Izmantojiet mazāku mazgāšanas līdzekļa daudzumu mazākam veļas daudzumam vai nedaudz netīrai veļai.

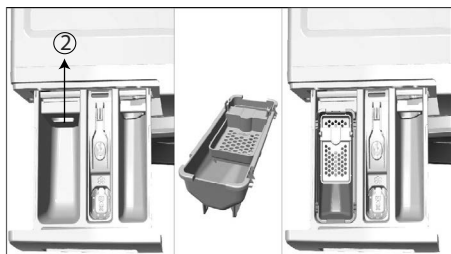

Mikstinātāju izmantošana

Ielejiet mikstinātāju mazgāšanas līdzekļa atvilktnes mikstinātāja nodaļījumā.

- Piepildiet mikstinātāja nodaļījumu tikai līdz (>max<) līmeņa atzīmei.
 - Ja mikstinātājs vairs nav šķidr, pirms ieliešanas mazgāšanas līdzekļa atvilktnē to atšķaidiet ar ūdeni.
- Šķidro mazgāšanas līdzekļu izmantošana
- Ja iekārta ir šķidrā mazgāšanas līdzekļa trauciņš
- Ievietojiet šķidrā mazgāšanas līdzekļa trauciņu nodaļījumā nr. "2".

- Ja šķidrā mazgāšanas līdzeklis vairs nav šķidr, pirms mazgāšanas līdzekļa trauciņa ievietošanas to atšķaidiet ar ūdeni.

Ja iekārta ir bez šķidrā mazgāšanas līdzekļa trauciņa

- Neizmantojiet šķidro mazgāšanas līdzekli priekšmazgāšanai programmā ar priekšmazgāšanu.
- Kopā ar palaišanas aizkavēšanas funkciju izmantots šķidrā mazgāšanas līdzeklis padarīs veļu traipainu. Ja izmantojiet palaišanas aizkavēšanas funkciju, neizmantojiet šķidro mazgāšanas līdzekli.

Mazgāšanas līdzekļa veida izvēle

- Ja želejveida mazgāšanas līdzeklis ir šķidrās konsistences un veļas mašīna ir bez īpašā mazgāšanas līdzekļa trauciņa, tad ievietojiet želejveida mazgāšanas līdzekli galvenajā mazgāšanas līdzekļa nodaļījumā pirmās ūdens ieliešanas laikā. Ja veļas mašīnai ir šķidrā mazgāšanas līdzekļa trauciņš, tad pirms programmas palaišanas ielejiet mazgāšanas līdzekli šajā trauciņā.
- Ja želejveida mazgāšanas līdzeklis nav šķidrās konsistences vai ar šķidrumu pildītas kapsulas formā, pirms mazgāšanas sākšanas to ievietojiet tieši tvertnē.
- Ievietojiet mazgāšanas līdzekļa tabletes galvenā mazgāšanas līdzekļa nodaļījumā (nodaļījuma nr. „2”) vai pirms mazgāšanas sākšanas tieši tvertnē.



Mazgāšanas līdzekļa tabletes var atstāt nogulsnes mazgāšanas līdzekļa nodalījumā. Ja tā notiek, nākamajās mazgāšanas reizēs ievietojiet mazgāšanas līdzekļa tableti pa vidu veļai, netālu no tvertnes apakšas.

Izmantojiet mazgāšanas līdzekļa tabletes vai želejveida mazgāšanas līdzekli bez priekšmazgāšanas funkcijas izvēles.

Izmantojiet stērķeli

- Ievietojiet šķidro stērķeli, pulverveida stērķeli vai krāsvielu mikstinātāja nodalījumā.
- Mazgāšanas cikla laikā neizmantojiet mikstinātāju un stērķeli vienlaikus.
- Pēc stērķeles izmantošanas izslaukiet iekārtas iekšpusi ar mitru un tīru lupatiņu.

Balinātāju izmantošana

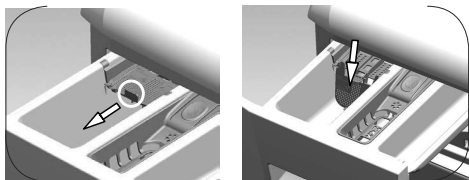

Ja vēlaties izmantot šķidru mazgāšanas līdzekli, pavelciet ierīci pret sevi. Daļa, kas nokrīt, būs šķērslis šķidrajam mazgāšanas līdzeklim. Ja nepieciešams, aparātu notīriet ar ūdeni, kad tas ir novietots, vai noņemot to. Ja izmantojat pulvera mazgāšanas līdzekli, ierīce ir jāpiestiprina augšējā pozīcijā.

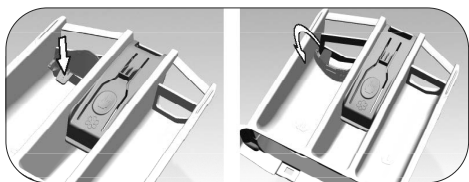

Ja vēlaties izmantot šķidru mazgāšanas līdzekli, nospiediet norādīto punktu, lai pagrieztu aparātu. Daļa, kas nokrīt, darbosies kā šķidrā mazgāšanas līdzekļa barjera.

Ja nepieciešams, notīriet ierīci ar ūdeni, kad tā ir vietā, vai noņemot to.

Ja jūs izmantosit pulverveida mazgāšanas līdzekli, ierīce jānostiprina augšējā pozīcijā.

		Drēbes			
		Gaišas krāsas un baltās drēbes	Krāsainā veļa	Tumšas krāsas veļa	Smalkveļa/Vilna/Zīds
		(Ieteicamais temperatūras diapazons atkarībā no netiruma pakāpes: 40-90 °C)	(Ieteicamais temperatūras diapazons atkarībā no netiruma pakāpes: auksts -40 °C)	(Ieteicamais temperatūras diapazons atkarībā no netiruma pakāpes: auksts -40 °C)	(Ieteicamais temperatūras diapazons atkarībā no netiruma pakāpes: auksts -30 °C)
Netiruma pakāpe	Ļoti netīra veļa (grūti iztīrāmi traipi, piemēram, zāles, kafijas, augļu un asins traipi)	Var būt nepieciešama priekšmazgāšana vai traipu iepriekšēja apstrāde. Baltajai veļai ieteiktos veļas pulverus un šķīdros mazgāšanas līdzekļus var izmantot daudzumā, kas ieteikts ļoti netīrai veļai. Māla un augsnes traipu un pret balinātājiem jutīgu traipu tīrīšanai ieteicams izmantot veļas pulverus.	Krāsainajai veļai ieteiktos veļas pulverus un šķīdros mazgāšanas līdzekļus var izmantot daudzumā, kas ieteikts ļoti netīrai veļai. Māla un augsnes traipu un pret balinātājiem jutīgu traipu tīrīšanai ieteicams izmantot veļas pulverus. Izmantojiet mazgāšanas līdzekļus bez balinātāja.	Krāsainajai un tumšajai veļai piemērotos šķīdros mazgāšanas līdzekļus var izmantot daudzumā, kas ieteikts ļoti netīrai veļai.	Dodiet priekšroku šķīdriem mazgāšanas līdzekļiem, kas paredzēti smalkām drēbēm. Vilnas un zīda drēbes ir jāmazgā ar īpašiem vilnai paredzētiem mazgāšanas līdzekļiem.
	Vidēji netīra veļa (Piemēram, netīras apģērba apkakles un aproces)	Baltajai veļai ieteiktos veļas pulverus un šķīdros mazgāšanas līdzekļus var izmantot daudzumā, kas ieteikts vidēji netīrai veļai.	Krāsainajai veļai ieteiktos veļas pulverus un šķīdros mazgāšanas līdzekļus var izmantot daudzumā, kas ieteikts vidēji netīrai veļai. Izmantojiet mazgāšanas līdzekļus bez balinātāja.	Krāsainajai un tumšajai veļai piemērotos šķīdros mazgāšanas līdzekļus var izmantot daudzumā, kas ieteikts vidēji netīrai veļai.	Dodiet priekšroku šķīdriem mazgāšanas līdzekļiem, kas paredzēti smalkām drēbēm. Vilnas un zīda drēbes ir jāmazgā ar īpašiem vilnai paredzētiem mazgāšanas līdzekļiem.
	Mazliet netīra veļa (Bez redzamiem traipiem.)	Baltajai veļai ieteiktos veļas pulverus un šķīdros mazgāšanas līdzekļus var izmantot daudzumā, kas ieteikts mazliet netīrai veļai.	Krāsainajai veļai ieteiktos veļas pulverus un šķīdros mazgāšanas līdzekļus var izmantot daudzumā, kas ieteikts mazliet netīrai veļai. Izmantojiet mazgāšanas līdzekļus bez balinātāja.	Krāsainajai un tumšajai veļai piemērotos šķīdros mazgāšanas līdzekļus var izmantot daudzumā, kas ieteikts mazliet netīrai veļai.	Dodiet priekšroku šķīdriem mazgāšanas līdzekļiem, kas paredzēti smalkām drēbēm. Vilnas un zīda drēbes ir jāmazgā ar īpašiem vilnai paredzētiem mazgāšanas līdzekļiem.

4 Iekārtas lietošana

4.1 Vadības panelis

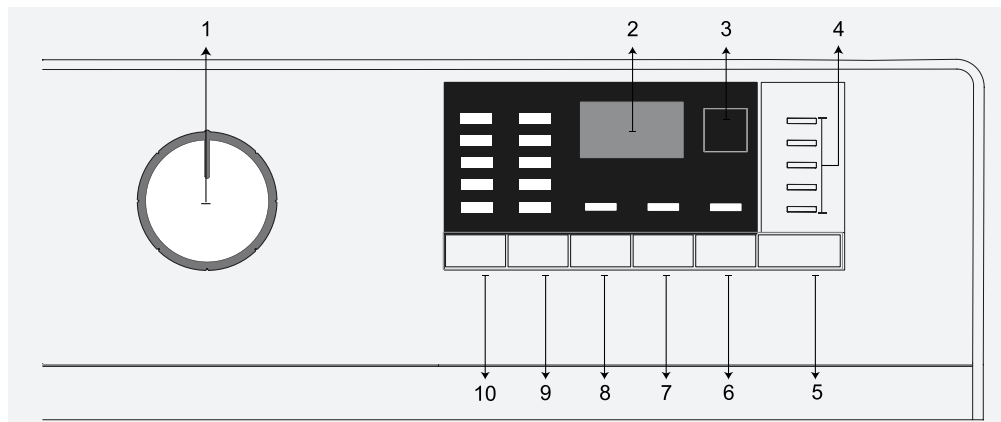

1 - Programmu pārslēgs (augšējā pozīcija, leslēgts/Izslēgts)

2 - Displejs

3 - Palaišanas aizkavēšanas indikators

4 - Programmas izpildes indikators

5 - Palaišanas/Pauzes poga

6 - 3. papildfunkciju poga

7 - 2. papildfunkciju poga

8 - 1. papildfunkciju poga

9 - Centrifūgas ātruma regulēšanas poga

10 - Temperatūras regulēšanas poga

4.2. Veļas mašīnas sagatavošana

1. Pārlicinieties, vai šļūtenes ir cieši pievienotas.
2. Pievienojiet iekārtu elektrotīkla kontaktrozetei.
3. Līdz galam atgrieziet krānu.
4. Ievietojiet veļu mašīnā.
5. Pievienojiet mazgāšanas līdzekli un mīkstinātāju.

4.3. Programmas izvēle un ieteikumi efektīvai mazgāšanai

1. Izvēlieties veļas veidam, daudzumam un netīruma pakāpei piemērotu programmu tālāk redzamajā programmā un patēriņa tabulā un temperatūras tabulā.
2. Izvēlieties vēlamo programmu ar programmu pārslēgu.

4.4. Programmu un patēriņa tabula

Programma °C		Maks. slodze (kg)	Ūdens patēriņš (l)	Enerģijas patēriņš (kWh)	Ātrums	Priekšmazgāšana	Ātrā mazgāšana	Papildu skalošana	Temperatūra
Kokvilna	90	6	83	1.950	1000	•	•	•	90
	60	6	83	1.800	1000	•	•	•	90
	40	6	81	0.950	1000	•	•	•	90
Eco 40-60	40***	6	45.0	1.020	1000	•	•	•	40-60
	40***	3	31.0	0.560	1000	•	•	•	40-60
	40***	1.5	24.0	0.410	1000	•	•	•	40-60
Classic	60**	6	47.5	0.788	1000				40-60
	60**	3	35.0	0.570	1000				40-60
	40**	3	33.7	0.570	1000				40-60
Sūnietetika	60	2.5	68	1.150	1000	•	•	•	60
	40	2.5	66	0.750	1000	•	•	•	60
Express	90	6	62	1.800	1000		•		90
	60	6	62	0.900	1000		•		90
	30	6	60	0.200	1000		•		90
Express+ Ātrā mazgāšana	30	2	60	0.150	1000		•		30
Jaukta veļa 40	40	3	70	0.800	800	•	•		40
Vilna/Mazgāšana ar rokām	40	1.5	45	0.450	1000			•	40
Smalka veļa	30	2	48	0.650	800				40
Dūnas	60	1.5	85	0.800	1000			•	60
Sporta apģērbs	40	2.5	44	0.450	1000	•			40
Tumšās drēbes/Džinsi	40	2	70	0.750	1000	•			40
Apakšveļa	30	1	52	0.250	600				30
Krekli	60	2.5	42	0.600	800	•	•		60
Zīdaiņa apģērbs	90	6	99	2.300	1000				90 - 20
Tvertnes tīrīšana	90	-	67	2.100	600				90

• : Atlasāms

* : Automātiski izvēlēts, to nevar atcelt.

** : Classic() ir testa programma saskaņā ar EN 60456: 2016 un enerģijas marķējumu ar Komisijas Deleģēto regulu (ES) 1061/2010)

***: Eco 40-60 ar 40 °C temperatūras izvēli ir testa programma saskaņā ar EN 60456: 2016 / prA: 2019 un enerģijas marķējumu ar Komisijas Deleģēto regulu (ES) 2019/2014

- : Maksimālo slodzi skatiet programmas aprakstā.

4.5. Galvenās programmas

Atkarībā no auduma veida lietojiet šādas galvenās programmas.

- **Kokvilna**

Šajā programmā varat mazgāt izturīgus kokvilnas audumus (palagus, gultasveļu, dvieļus, peldmēteļus, apakšveļu). Nospiežot ātrās mazgāšanas funkcijas pogu, programmas ilgums tiek samazināts, taču efektīva mazgāšana tiek nodrošināta ar intensīvām mazgāšanas kustībām. Ja neizvēlaties izmantot ātrās mazgāšanas funkciju, ļoti netīrai veļai tiek nodrošināta jaudīgāka mazgāšanas un skalošanas veiktspēja.

- **Sintētika**

Šajā programmā varat mazgāt savu apģērbu (piemēram, krekļus, blūzes, sintētikas/kokvilnas audumus, u. c.). Programmas ilgums ievērojami saīsinās, un veļas mašīna darbojas augstas veiktspējas režīmā. Ja neizvēlaties izmantot ātrās mazgāšanas funkciju, ļoti netīrai veļai tiek nodrošināta jaudīgāka mazgāšanas un skalošanas veiktspēja.

- **Vilna/Mazgāšana ar rokām**

Izmantojiet vilnas drēbju un traušu audumu mazgāšanai. Izvēlieties atbilstošu temperatūru, ievērojot norādes uz drēbju marķējuma. Veļa tiks mazgāta ļoti saudzīgi, lai neko nesabojātu.

4.6. Papildprogrammas

Īpašos gadījumos iespējams izmantot papildprogrammas.



Pieejamās papildprogrammas var atšķirties atkarībā no iekārtas modeļa.

- **Eco 40-60**

Programma eco 40-60 spēj tajā pašā ciklā tīrīt parasti netīras kokvilnas veļu, kas deklarēta par mazgājamu 40 °C vai 60 °C temperatūrā, un ka šo programmu izmanto, lai novērtētu atbilstību ES ekodizaina tiesību aktiem.

Lai gan tas mazgā ilgāk nekā visas citas programmas, tas nodrošina lielu enerģijas un ūdens ietaupījumu. Faktiskā ūdens temperatūra var atšķirties no norādītās mazgāšanas temperatūras. Ielādējot mašīnu ar mazāk veļas (piemēram, 1/2 ietilpības vai mazāk), periodi programmas posmos var automātiski saīsināties. Šajā gadījumā enerģijas un ūdens patēriņš samazināsies.

- **Classic**

Naudokite skalbti normalai sūteptā, patvariā medvilnē ir lina. Nors skalbiama ilgai nei visas citas programmas, tai leidžia sutaupyti daug energijos ir vandens. Tikroji vandens temperatūra gali skirtis nuo nurodytos skalbimo temperatūros. Kraunant mašina mažiau skalbinių (pvz., 1/2 talpos ar mažiau), laikotarpiai programos etapuose gali būti automatiškai sutrumpinti. Tokiu atveju energijos ir vandens suvartojimas bus labiau sumažintas, užtikrinant ekonomišką skalbimą.

- **Zidaiņa apģērbs**

Šī ir ilgstoša mazgāšanas programma: izmantojiet šo programmu veļai, kurai nepieciešama higiēniska mazgāšana augstā temperatūrā ar intensīvu un ilgu mazgāšanu. Ilgais sildīšanas laiks un papildu skalošana nodrošina augstu higiēnas līmeni.

- **Smalka veļa**

Izmantojot šo programmu, varat mazgāt saudzīgi mazgājamu apģērbu, piemēram, jauktus kokvilnas/sintētikas adījumus vai trikotāžas izstrādājumus. Mazgāšanas režīms ir daudz saudzīgāks. Ja vēlaties, lai jūsu apģērba krāsa neizbalē, mazgājiet šo apģērbu vai nu 20 grādu temperatūrā, vai izvēlieties mazgāšanu aukstā ūdenī.

- **Express/Express 14'**

Izmantojiet šo programmu, lai īsā laikā izmazgātu tikai nedaudz netīras kokvilnas drēbes bez traipiem. Atlasot ātrās mazgāšanas funkciju, programmas ilgums var tikt samazināts līdz 14 minūtēm. Izvēloties ātrās mazgāšanas funkciju, ievietojiet veļas mašīnā ne vairāk par 2 (diviem) kilogramiem veļas.

- **Tumšās drēbes/Džinsi**

Izmantojiet šo programmu, lai aizsargātu tumšās krāsas apģērbu vai džinsu krāsu. Veļas mašīna izpilda lielas veiktspējas mazgāšanas programmu ar īpašu tvertnes kustību, pat ja izvēlēsities zemu temperatūru. Tumšās krāsas drēbēm ieteicams lietot šķidro mazgāšanas līdzekli vai vilnai paredzētu mazgāšanas līdzekli. Nemazgājiet šajā programmā smalku veļu, kas satur vilnas vai citas šķiedras.

- **Jaukta veļa 40**

Izmantojiet šo programmu, lai mazgātu nesašķirotas kokvilnas un sintētikas drēbes.

- **Krekli**

Šo programmu izmanto, lai kopā mazgātu krekļus, kas izgatavoti no kokvilnas, sintētikas un dažādu sintētisko šķiedru audumiem. Samazina krokas. Ja ir izvēlēta ātrās mazgāšanas funkcija, tiek izpildīts

iepriekšējās apstrādes algoritms.

- Lietojiet tīrīšanas līdzekli tieši uz apģērbiem vai pievienojiet kopā ar mazgāšanas līdzekli laikā, kad veļas mašīna iesūknē ūdeni no galvenā mazgāšanas nodalījuma. Tā daudz īsākā laikā varēsīt sasniegt tādu pašu rezultātu, kā mazgājot ar parastu mazgāšanas programmu. Jūsu krekli būs valkājami ilgāk.

- **Sporta apģērbs**

Varat izmantot šo programmu, lai mazgātu sporta apģērbus un virsdrēbes, kas satur kokvilnu/sintētiku, kā arī ūdensnecaurlaidīgus materiālus, piemēram, gore-tex, utml. Īpašā rotācija nodrošina audumu saudzīgu mazgāšanu.

- **Apakšveļa**

Šo programmu varat izmantot traušu audumu mazgāšanai, kas piemēroti mazgāšanai ar rokām, un smalku sieviešu apakšveļu. Neliels apģērbu daudzums jāmazgā mazgāšanas tīklā. Sprādzes, pogas u. c. elementi ir jāaiztaisa, un rāvējslēdzēji ir jāaizvelk.

- **Gultasveļa/Dūnas**

Izmantojiet šo programmu, lai mazgātu segas ar šķiedras pildījumu, uz kuru etiķetēm norādīts, ka tās ir "mazgājamas veļas mašīnā". Pārbaudiet, vai sega ir pareizi ievietota, lai nesabojātu veļas mašīnu un segu. Pirms segas ievietošanas veļas mašīnā noņemiet segas pārvalku. Salociet segu uz pusēm un ievietojiet veļas mašīnā. Ievietojot segu veļas mašīnā, uzmanieties, lai tā nepieskartos plēšu tipa gumijas izolācijai vai stiklam.



Ievietojiet veļas mašīnā tikai vienu divguļamo segu ar šķiedras pildījumu (200 × 200 cm).

Nemazgājiet veļas mašīnā segas, spilvenus un citus izstrādājumus, kuru sastāvā ir kokvilna.



UZMANĪBU! Nemazgājiet veļas mašīnā paklājiņus, tepikuš un līdzīgus priekšmetus. Tie sabojās veļas mašīnu.

- **Dūnas**

Izmantojiet šo programmu, lai mazgātu mēteļus, vestes, žaketes u. c. apģērbus, kuru sastāvā ir dūnas un piestiprināta etiķete "mazgājams veļas mašīnā". Īpašie centrifūgas cikli nodrošina, ka ūdens iekļūst gaisa atverēs starp dūnām.

4.7. Īpašas programmas

Īpašos gadījumos varat izvēlēties kādu no šīm programmām.

- **Skalošana**

Izmantojiet, ja vēlaties veļu atsevišķi izskalot vai iecietināt.

- **Izgriešana+Izsūkņēšana**

Izmantojiet šo funkciju, lai izlietu no veļas mašīnas ūdeni.

Pirms šīs programmas izvēles atlasiet vēlamo centrifūgas ātrumu un nospiediet Palaišanas/Pauzes pogu. Vispirms veļas mašīna nolies tajā esošo ūdeni. Pēc tam tā izgriezīs veļu ar iestatīto centrifūgas ātrumu un nolies no veļas izgriezto ūdeni.

Ja vēlaties tikai noliet ūdeni bez veļas izgriešanas, atlasiet programmu Izsūkņēšana+Izgriešana un pēc tam ar Centrifūgas ātruma regulēšanas pogu izvēlieties centrifūgas darbības atcelšanas funkciju. Nospiediet pogu Palaist/Pauze pogu.



Mazgājot smalkus audumus, izmantojiet mazāku centrifūgas ātrumu.

4.8. Temperatūras izvēle

Izvēloties jaunu programmu, temperatūras rādītājā būs redzama izvēlētajai programmai ieteicamā temperatūras vērtība.

Lai samazinātu temperatūru, vēlreiz nospiediet Temperatūras regulēšanas pogu. Temperatūra pakāpeniski samazināsies. Temperatūras līmeņa lampiņas nedegs, izvēloties aukstās mazgāšanas līmeni.



Ja programma nav sākusi sakarsēšanu, tad var mainīt temperatūru bez veļas mašīnas pārslēgšanas pauzes režīmā.

4.9. Centrifūgas ātruma izvēle

Izvēloties kādu jaunu programmu, centrifūgas ātruma rādītājā būs redzams izvēlētajai programmai ieteicamais centrifūgas ātrums.

Lai samazinātu centrifūgas ātrumu, nospiediet centrifūgas ātruma regulēšanas pogu. Izgriešanas ātrums pakāpeniski samazināsies. Pēc tam, atkarībā no ierīces modeļa, displejā parādīsies opcija "Skalošanas apturēšana" un "Centrifūgas darbības atcelšana". Ja izvēlēta opcija "Centrifūgas darbības atcelšana", skalošanas līmeņa indikatora lampiņas nedeg.

Skalošanas apturēšana

Ja nevēlaties izņemt drēbes no veļas mašīnas uzreiz pēc programmas cikla izpildes, varat izmantot skalošanas apturēšanas funkciju un turēt drēbes pēdējās skalošanas laikā izmantotajā ūdenī, lai tās mašīnā bez ūdens nesaburzītos. Ja vēlaties izliet ūdeni bez veļas izgriešanas, pēc šīs darbības izpildes nospiediet pogu Palaist/pauze. Programma tiks atsākta un pabeigta pēc ūdens izliešanas. Ja vēlaties izgriezt ūdenī atstāto veļu, noregulējiet centrifūgas ātrumu un nospiediet pogu Palaist/pauze. Programma tiks atsākta. Ūdens tiek izliets, veļa izgriezta un programma pabeigta.



Ja programma nav sākusi izgriešanu, tad var mainīt ātrumu bez veļas mašīnas pārslēgšanas pauzes režīmā.

4.10. Papildfunkciju izvēle

Izvēlieties vajadzīgās papildfunkcijas pirms programmas palaišanas. Turklāt varat arī izvēlēties vai atcelt izmantojamajai programmai piemērotās papildfunkcijas veļas mašīnas darbības laikā bez Palaišanas/Pauzes pogas piespiešanas. To var izdarīt, ja veļas mašīna izpilda mazgāšanas ciklu pirms atlasāmās vai atceļamās papildfunkcijas.

Ja papildfunkciju nevar izvēlēties vai atcelt, tad 3 reizes nomirgos attiecīgās papildfunkcijas indikators, lai brīdinātu lietotāju.



Ja otrā papildfunkcija, kas nav saderīga ar pirmo papildfunkciju, tiek izvēlēta pirms veļas mašīnas palaišanas, pirmā izvēlēta funkcija tiks atcelta un izmantota otrā izvēlēta funkcija.

Nevar izvēlēties ar programmu nesaderīgu papildfunkciju. (Skatiet sadaļu "Programmu izvēles un patēriņa tabula".)

Papildfunkciju pogas var atšķirties atkarībā no veļas mašīnas modeļa.

4.10.1. Papildfunkcijas

• Prewash (Priekšmazgāšana)

Priekšmazgāšanas funkcija ir noderīga tikai ļoti netīram apģērbam. Neizmantojot priekšmazgāšanu, ietaupīsiet enerģiju, ūdeni, mazgāšanas līdzekli un laiku.



Mežģīnēm un aizkariem ir ieteicama priekšmazgāšana bez mazgāšanas līdzekļa.

• Ātrā mazgāšana

Atlasot šo funkciju, attiecīgās programmas darbības ilgums samazinās par 50 %.

Ar optimizētajām mazgāšanas darbībām, intensīvu mehānisko iedarbību un optimālu ūdens patēriņu īsā laikā tiek sasniegta augsta mazgāšanas veiktspēja.



Izvēloties šo funkciju, ievietojiet veļas mašīnā pusi no maksimālā veļas apjoma, kas norādīts programmu tabulā.

• Papildu skalošana

Šī funkcija ļauj veļas mašīnai veikt vēl vienu skalošanas ciklu papildus tam skalošanas ciklam, kas veikts pēc galvenā mazgāšanas cikla. Tādējādi tiek samazināts risks, ka jutīga (mazu bērnu, alerģisku cilvēku utt.) āda var saskarties ar sīkām mazgāšanas līdzekļa daļiņām, kas saglabājušās uz veļas.

4.10.2. Funkciju/programmu izvēle, 3 sekundes turot nospiešanas funkciju pogas.

• Tvertnes tīrīšana 3"

3 sekundes turiet nospiestu 1. papildfunkcijas pogu, lai izvēlētos programmu.

Regulāri (reizi 1–2 mēnešos) izmantojiet šo funkciju, lai iztīrītu tvertni un nodrošinātu nepieciešamo higiēnu. Lietojiet programmu, kad veļas mašīna ir pilnībā tukša. Lai panāktu labākus rezultātus, ievietojiet veļas mazgājamām mašīnām paredzētu pulveri kalķakmens likvidēšanai nodalījumā Nr. "Z". Pēc programmas izpildes atstājiet tvertnes durvis pusvīrus, lai veļas mašīnas iekšpuse izžūst.



Šī nav mazgāšanas programma. Tā ir apkopes programma.

Neieslēdziet šo programmu, ja veļas mašīna nav tukša. Ja mēģināsiet to darīt, veļas mašīna konstatēs, ka tā nav tukša un atceļ programmu.

• Bloķēšanas funkcija 3"

Izmantojiet bloķēšanas funkciju, lai bērni nevarētu mainīt veļas mašīnas iestatījumus. Šādi varēsiet izvairīties no izpildāmās programmas izmaiņām.



Ja programmu pārslēgs tiek pagriezts, kamēr ir aktivizēta bloķēšanas funkcija, tad displejā parādās uzraksts "Con". Bloķēšanas funkcija neļauj izdarīt nekādas programmu un jau izvēlētās temperatūras, centrifūgas ātruma un papildfunkciju izmaiņas.

Pat tad ja ar programmu pārslēgu izvēlēta cita programma laikā, kamēr aktivizēta bloķēšanas funkcija, iepriekš izvēlēta programma turpina darboties.

Lai aktivizētu bloķēšanas funkciju

2. 3 sekundes turiet nospiestu papildfunkcijas pogu. 3 sekundes turot nospiestu pogu, displejā tiks attiecīgi parādīts „C03”, „C02”, „C01”. Tad, kamēr mirgo 2. papildfunkcijas pogas indikators, displejā parādīsies uzraksts „Con”, norādot, ka ir ieslēgta bloķēšanas funkcija. Ja nospiedīsiet jebkuru pogu vai pagriezīsiet programmu pārslēgu, kamēr ir aktivizēta bloķēšanas funkcija, tad displejā parādīsies tas pats uzraksts.

Lai atceltu bloķēšanas funkciju

Programmas izpildes laikā 3 sekundes turiet nospiestu 2. papildfunkcijas pogu. 3 sekundes turot nospiestu pogu, displejā tiks attiecīgi parādīts „C03”, „C02”, „C01”. Tad, kamēr mirgo 2. papildfunkcijas pogas indikators, displejā parādīsies uzraksts „COF”, norādot, ka bloķēšanas funkcija ir izslēgta.



Lai atceltu bloķēšanas funkciju, papildus šim paņēmienam programmas izpildes laikā novietojiet programmu pārslēgu pozīcijā leslēgts/Izslēgts un izvēlieties citu programmu.

Elektroenerģijas padeves pārtraukums vai iekārtas atvienošana no barošanas avota neatceļ bloķēšanas funkciju.

• AntiCrease+ 3"

Ja 3 sekundes turat nospiestu palīgfunkcijas pogu 3, šī funkcija tiks izvēlēta un iedegsies attiecīgās programmas turpināšanas indikators. Kad šī funkcija ir izvēlēta, cilindrs pagriezīsies līdz astoņām stundām, lai nodrošinātu, ka programmas beigās apģērbs nesalocās. Jebkurā laikā šo astoņu stundu laikā varat atcelt programmu un izkraut mašīnu. Vienkārši nospiediet jebkuru pogu vai pagrieziet programmas izvēles pogu, lai pārtrauktu funkciju. Programmas turpināšanas indikators paliks iedegts arī tad, ja beigsit funkciju, nospiežot jebkuru pogu. Ja beigsit funkciju, pagriežot programmas izvēles pogu, programmas turpināšanas indikators paliks ieslēgts vai nodziest atkarībā no izvēlētās programmas. Ja neatceļat funkciju, 3 sekundes nospiežot papildfunkcijas pogu 3, tā tiks izmantota arī nākamajos mazgāšanas ciklos.

4.11. Palaišanas aizkavēšana

Izmantojot palaišanas aizkavēšanas funkciju, programmas sākumu var aizkavēt par 19 stundām. Palaišanas aizkavēšanas laiku var palielināt ar 1 stundu lielu soli.



Iestatot palaišanas aizkavēšanu, neizmantojiet šķidros mazgāšanas līdzekļus! Drēbes var tikt notraipītas.

1. Atveriet tvirtnes durvis, ievietojiet veļu, mazgāšanas līdzekli utt.
2. Izvēlieties mazgāšanas programmu, temperatūru, izgriešanas ātrumu un, ja nepieciešams, papildfunkcijas.
3. Iestatiet vēlamo laiku, nospiežot pogu Palaišanas aizkavēšana.
4. Nospiediet pogu Palaist/Pauze pogu. Displejā ir redzams iestatītais palaišanas aizkavēšanas laiks. Sākas palaišanas aizkavēšanas laika atskaite. Simbols "—" līdzās palaišanas aizkavēšanas laikam displejā pārvietojas augšup un lejup.



Palaišanas aizkavēšanas laikā iespējams ievietot papildu veļu.

5. Laika atskaites beigās displejā būs redzams izvēlētās programmas ilgums. Simbols „—” vairs nebūs redzams, un tiks sākta izvēlētās programmas izpilde.

Palaišanas aizkavēšanas laika maiņa

Ja vēlaties mainīt šo laiku, kamēr notiek tā atskaite:

1. Nospiediet pogu Palaišanas aizkavēšana. Katru reizi nospiežot šo pogu, laiks palielināsies par 1 stundu.
2. Ja vēlaties samazināt palaišanas aizkavēšanas laiku, atkārtoti nospiediet Palaišanas aizkavēšanas pogu, līdz displejā parādās vēlamais aizkavēšanas laiks.

Palaišanas aizkavēšanas funkcijas atcelšana

Ja vēlaties atcelt palaišanas aizkavēšanas laika atskaiti un palaist programmu nekavējoties

1. Iestatiet palaišanas aizkavēšanas laiku uz nulli vai novietojiet programmu pārslēgu iepretim kādai programmai. Tas atcels palaišanas aizkavēšanas funkciju. Nepārtraukti mirgos pabeigšanas/atcelšanas indikators.
2. Pēc tam izvēlieties programmu, ko atkal vēlaties palaist.
3. Nospiediet Palaišanas/Pauzes pogu, lai palaistu programmu.

4.12. Programmas palaišana

1. Nospiediet Palaišanas/Pauzes pogu, lai palaistu programmu.
2. Iedegsies programmas izpildes indikators, norādot, ka programma ir sāka.



Ja neviena programma nav palaista vai, izvēloties programmu, 1 minūtes laikā netiek nospiesta neviena poga, veļas mašīna pārslēgsies pauzes režīmā un samazināsies temperatūras, centrifūgas ātruma un lūkas atvēršanas indikatoru spilgtums. Pārējās indikatoru gaismas un indikatori izslēgsies. Pēc programmu pārslēga pagriešanas vai jebkuras pogas nospiešanas, indikatoru gaismas un indikatori atkal ieslēgsies.

4.13. Programmas izpildes norise

Programmas gaitu iespējams izsekot ar programmas izpildes indikatora palīdzību. Katra programmas cikla sākumā iedegsies attiecīgais gaismas indikators, un pēc cikla pabeigšanas šis indikators nodzīsīs. Varat izvēlēties papildfunkcijas, centrifūgas ātrumu un temperatūras iestatījumus programmas izpildes laikā, nepārtraucot tās darbību. Lai to izdarītu, veicamajām izmaiņām jābūt nākamā izpildāmās programmas cikla laikā. Ja izmaiņas nav savietojamas, tad 3 reizes nomirgos attiecīgie gaismas indikatori.



Ja nenotiek veļas izgriešanas cikls, tad var būt aktivizēta skalošanas apturēšanas funkcija vai dēļ nevienmērīga veļas sadalījuma veļas mašīnā var būt aktivizēta automātiskā nevienmērīgas noslodzes atklāšanas sistēma.

4.14. Tvertnes lūkas bloķēšana

Veļas mašīnas tvertnes lūkai ir bloķēšanas sistēma, kas novērš lūkas atvēršanu, kad ūdens līmenis ir atvēršanai nepiemērots.

Kad veļas mašīna ir ieslēgta pauzes režīmā, tad tvertnes durvju indikators sāk mirgot. Veļas mašīna pārbauda tajā esošo ūdens līmeni. Ja šis līmenis ir piemērots, tad 1-2 sekundes vienmērīgi deg tvertnes durvju indikators un pēc tam tvertnes durvis var atvērt.

Ja šis līmenis nav atbilstošs, tad tvertnes durvju indikators nodziest un tvertnes durvis nevar atvērt. Ja tvertnes lūka jāatver, kad nedeģ tvertnes lūkas indikators, atceliet pašreizējo programmu. Skatiet sadaļu „Programmas atcelšana”.

4.15. Izvēles maiņa pēc programmas ieslēgšanas

Veļas mašīnas pārslēgšana pauzes režīmā

Nospiediet Palaišanas/Pauzes pogu, lai programmas izpildes laikā pārslēgtu veļas mašīnu pauzes režīmā. Programmas izpildes indikatorā sāk mirgot attiecīgajā brīdī izpildāmā cikla gaismas diode, lai norādītu, ka veļas mašīna ir pārslēgta pauzes režīmā.

Kad varēs atvērt tvertnes durvis, tad papildus programmas cikla indikatoram vienmērīgi degs arī durvju atvēršanas indikators.

Papildfunkcijas, ātruma un temperatūras maiņa

Atkarībā no nasniegtā programmas cikla, varat atcelt vai aktivizēt papildfunkcijas. Skatiet sadaļu “Papildfunkciju izvēle”.

Varat arī mainīt ātruma un temperatūras iestatījumus. Skatiet sadaļu “Centrifūgas ātruma izvēle” un “Temperatūras izvēle”.



Ja izmaiņas nav atļautas, tad 3 sekundes mirgos attiecīgais gaismas indikators.

Veļas pievienošana vai izņemšana

1. Nospiediet Palaišanas/Pauzes pogu, lai pārslēgtu veļas mašīnu pauzes režīmā. Programmas izpildes indikatorā sāk mirgot gaismas diode ciklam, kura laikā veļas mašīna pārslēgta pauzes režīmā.

2. Pagaidiet līdz tvertnes durtiņas var atvērt.

3. Atveriet tvertnes durtiņas un pievienojiet vai izņemiet veļu.

4. Atveriet tvertnes durvis.

5. Ja nepieciešams, mainiet papildfunkcijas, temperatūru un centrifūgas ātruma iestatījumus.

6. Lai palaistu veļas mašīnu, nospiediet Palaišanas/Pauzes pogu.

4.16. Programmas atcelšana

Lai atceltu programmu, pagrieziet programmu pārslēgu un izvēlieties citu programmu. Iepriekšējā programma tiks atcelta. Nepārtraukti mirgos pabeigšanas/atcelšanas indikators, lai norādītu, ka programma ir atcelta.

Pagriežot programmu pārslēgu, veļas mašīna beigs programmas izpildi. Tomēr tā nenolies tvertnē esošo ūdeni. Izvēloties un palaižot jaunu programmu, tā sāksies atkarībā no atceltās programmas pēdējā izpildītā darbības cikla. Piemēram, tā var papildus ieliet ūdeni vai turpināt mazgāšanu ar jau ielieto ūdeni.



Atkarībā no iepriekšējās atceltās programmas pēdējā izpildītā cikla var būt nepieciešams vēlreiz pievienot mazgāšanas līdzekli un mikstinātāju no jauna izvēlētajai programmai.

4.17. Programmas beigas

Programmas beigās displejā parādās uzraksts «End».

1. Pagaidiet, līdz tvertnes durvju indikators sāk vienmērīgi degt.
2. Nospiediet ieslēgšanas/Izslēgšanas pogu, lai ieslēgtu iekārtu.
3. Izņemiet veļu un aizveriet tvertnes durvis. Iekārta ir gatava jaunam mazgāšanas ciklam.

4.18. Veļas mašīnas gaidstāves režīms

Ja ierīce tiek ieslēgta, nospiežot ieslēgšanas/izslēgšanas pogu, bet netiek palaista neviena programma, izvēles solī netiek veikta neviena procedūra vai aptuveni 2 minūšu laikā pēc izvēlētas programmas beigām netiek veikta neviena darbība, ierīce automātiski pārslēgsies elektroenerģijas taupīšanas režīmā. Indikators lampiņu spilgtums samazināsies. Ja jūsu ierīce ir displejs, kurā tiek rādīts programmas laiks, šis displejs tiks pilnībā izslēgts. Ja pagriezīsiet programmu izvēles pogu vai pieskarsities kādai citai pogai, indikatori un displejs ieslēgsies atpakaļ iepriekšējā stāvoklī. Izejot no elektroenerģijas taupīšanas režīma, var tikt mainīti jūsu izvēlētie iestatījumi. Pirms programmas palaišanas pārbaudiet, vai esat izvēlējis pareizos iestatījumus. Ja nepieciešams, vēlreiz mainiet iestatījumus. Tā nav kļūda.

5. Apkope un tīrīšana

Regulāra tīrīšana pagarina iekārtas kalpošanas laiku un samazina bieži sastopamas problēmas.

5.1. Mazgāšanas līdzekļa atvilktnes tīrīšana

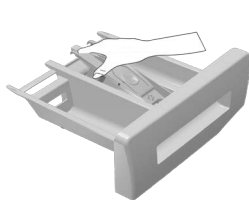

Regulāri tīriet mazgāšanas līdzekļa atvilktni (ik pēc 4-5 mazgāšanas cikliem), ka norādīts tālāk, lai savlaicīgi novērstu pulverveida mazgāšanas līdzekļa uzkrāšanos.

Paceliet sifona aizmugurējo daļu, lai izņemtu sifonu, kā parādīts attēlā.



Ja mikstinātāja nodaļumā sāk uzkrāties lielāks ūdens un mikstinātāja maisījuma daudzums nekā parasti, iztīriet sifonu.

2. Izmazgājiet mazgāšanas līdzekļa atvilktni un sifonu izlietnē ar lielu daudzumu remdēna ūdens. Izmantojiet aizsargcimdus vai piemērotu suku, lai tīrīšanas laikā izvairītos no pieskaršanās mazgāšanas līdzekļu atliekām atvilktnē.
3. Pēc tīrīšanas ievietojiet sifonu atpakaļ tā vietā un spiediet tā priekšpusi uz leju, lai fiksētu fiksatoru.

5.2. Tvertnes durvju un tvertnes tīrīšana

Laika gaitā mašīnā var sakrāties mikstinātāja, mazgāšanas līdzekļa un netīrumu daļiņas, radot nepatīkamu smaku un sliktākus mazgāšanas rezultātus. Lai izvairītos no tā, izmantojiet programmu Tvertnes tīrīšana. Ja iekārta ir bez programmas Tvertnes tīrīšana, izmantojiet programmu Kokvilna 90 un izvēlieties papildfunkciju Papildu ūdens vai Papildu skalošana. Palaidiet šo programmu bez tvertnē ievietotas veļas. Pirms programmas palaišanas ievietojiet maks. 100 g pulvera kalķakmens veidošanās novēršanai galvenajā veļas mazgāšanas nodaļumā (nodaļumā nr. 2.). Ja līdzeklis kalķakmens veidošanās

novēršanai ir tabletēs, tad ievietojiet tikai vienu tableti nodalījumā nr. 2. Pēc programmas beigšanās noslaukiet plēšu iekšpusi ar tīru drāniņu.



Atkārtojiet tvertnes tīrīšanu ik pēc 2 mēnešiem.

Izmantojiet veļas mašīnām piemērotu līdzekli kalķakmens veidošanās novēršanai.



Metāla svešķermeņi radīs tvertnē rūsas traipus. Tīriet traipus uz tvertnes virsmas, izmantojot nerūšējošajam tēraudam paredzētus tīrīšanas līdzekļus. Nekādā gadījumā neizmantojiet metāla vai stieplu kasīkli.



BRĪDINĀJUMS! Nekad neizmantojiet sūklīti vai beršanai paredzētus materiālus. Tas bojās krāsotās un plastmasas virsmas.

5.3. Korpusa un vadības paneļa tīrīšana

Ja nepieciešams, notīriet mašīnas korpusu ar ziepjūdeni vai maigu želejveida mazgāšanas līdzekli, kas neizraisa rūšēšanu, un noslaukiet ar mikstu drāniņu.

Vadības paneļa tīrīšanai lietojiet tikai mikstu un miklu drāniņu.

5.4. Ūdens ieplūdes filtru tīrīšana

Uz katra ūdens ieplūdes ventiļa veļas mašīnas aizmugurē, kā arī katras ūdens ieplūdes šļūtenes galā tās savienojuma vietā ar krānu, ir filtrs. Šie filtri neļauj svešķermeņiem un ūdenī esošajiem netīrumiem iekļūt veļas mašīnā. Filtri kļūst netīri, tādēļ tie jātīra.

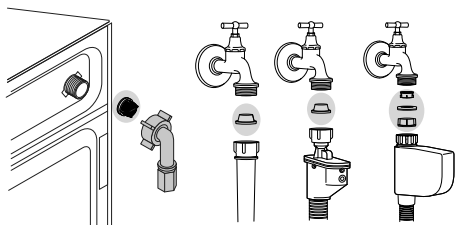

1. Aizveriet krānus.
2. Noņemiet uzmavas no ūdens ieplūdes šļūtenēm, lai piekļūtu filtriem uz ūdens ieplūdes ventiļiem. Tos notīriet ar piemērotu suku. Ja filtri ir ļoti netīri, tos ar knaiblēm izvelciet laukā un iztīriet.
3. No ūdens ieplūdes šļūtenju platākā gala izvelciet filtrus kopā ar paplāksnēm un rūpīgi noskalojiet zem tekoša ūdens.
4. Uzmanīgi ievietojiet paplāksnes un filtrus savās vietās un ar rokām pievelciet uzmavas.

5.5. Atlikušā ūdens noliešana un sūkņa filtra tīrīšana

Ūdens noliešanas laikā iekārtas filtru sistēma novērš cietķermeņu, piemēram, pogu, monētu un auduma šķiedru, iekēršanos sūkņa dzenskrūvē. Tādējādi ūdens noliešana notiks bez problēmām un sūkņa kalpošanas laiks pagarināsies.

Ja iekārta nenolej ūdeni, tad sūkņa filtrs ir aizsērējis. Filtru jātīra vienmēr, kad tas ir aizsērējis, vai arī vienu reizi 3 mēnešos. Lai iztīrītu sūkņa filtru, vispirms jānolej ūdeni.

Turklāt pirms iekārtas transportēšanas (piem., pārceļoties uz citu māju) un tad, ja ūdens ir sasalis, jānolej pilnīgi viss ūdens.



BRĪDINĀJUMS! Ja iekārta netiek izmantota, aizgrieziet krānu, atvienojiet ūdens padeves šļūteni un noliejiet no mašīnas ūdeni, lai aizsargātu to gadījumā, ja iespējama sasalšana.



BRĪDINĀJUMS! Sūkņa filtrā palikušie svešķermeņi var sabojāt iekārtu vai radīt troksni.

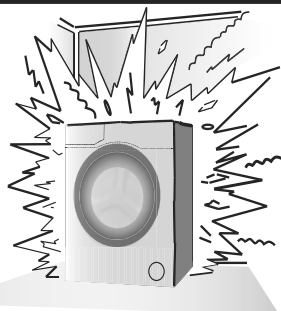



BRĪDINĀJUMS! Pēc katras izmantošanas reizes aizveriet padeves šļūtenes krānu.

Lai iztīrītu netīru filtru un nolietu ūdeni

1. Atvienojiet iekārtas spraudkontakta no elektrotīkla kontaktligzdas.



BRĪDINĀJUMS! Ūdens temperatūra iekārtā var paaugstināties līdz 90 °C. Lai izvairītos no apdeguma riska, tīriet filtru pēc ūdens atdzišanas veļas mašīnā.

2. Atveriet filtra vāku.



3. Dažām iekārtām ir šļūtene ūdens noliešanai ārķārtas situācijā. Lai nolietu ūdeni, izpildiet šīs darbības. Ūdens noliešana no iekārtas ar šļūteni ūdens noliešanai ārķārtas situācijā

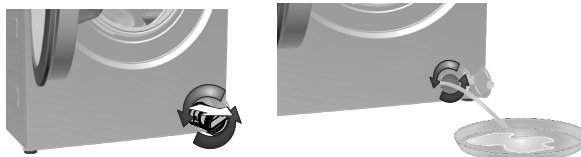

- Izvelciet ūdens noliešanai paredzēto šļūteni no tās ligzdas.
- Ievietojiet šļūtenes galu lielā tvertnē. Nolejiet ūdeni tvertnē, izvelkot no šļūtenes gala aizbāzni. Kad tvertne ir pilna, aizveriet šļūtenes galu ar aizbāzni. Pēc tvertnes iztukšošanas, atkārtojiet šo procedūru un turpiniet noliet ūdeni no veļas mašīnas, līdz tā ir tukša.
- Pēc ūdens noliešanas pabeigšanas, atkal aizveriet šļūtenes galu ar aizbāzni un nostipriniet šļūteni tās vietā.
- Pagrieziet sūkņa filtru, lai to izņemtu.

Ūdens noliešana no iekārtas bez šļūtenes ūdens noliešanai ārķārtas situācijā

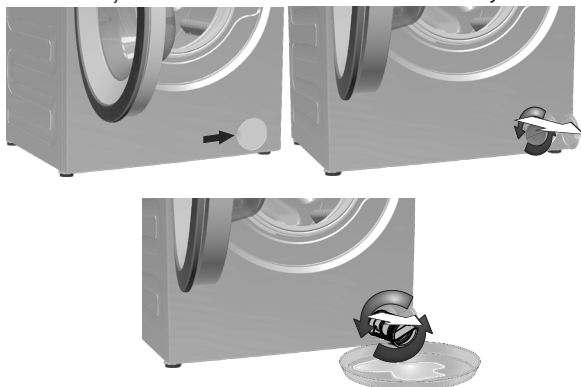

- Filtra priekšpusē novietojiet lielu tvertni, lai tajā sakrātos no filtra izlietais ūdens.
- Skrūvējiet vaļā sūkņa filtru (to griežot pretēji pulksteņrādītāju kustības virzienam), līdz no tā sāk tecēt ūdens. Novirziet ūdens plūsmu filtra priekšpusē novietotajā tvertnē. Vienmēr turiet pa rokai drāniņu, lai varētu saslaucīt ūdeni, kas izšļakstīties.
- Kad iekārtā vairs nav palicis ūdens, pagrieziet filtru un izņemiet to pilnīgi.
- Ja filtra iekšpusē vai dzenskrūves tuvumā sakrājušās nogulsnes un auduma šķiedras, notīriet tās.
- Ielieciet filtru.
- Ja filtra vāks sastāv no divām daļām, aizveriet filtra vāku, nospiežot mēlīti. Ja tas ir viendabīgs, vispirms ievietojot apakšdaļas mēlīti tām paredzētajās vietās un pēc tam piespiediet augšdaļu, lai aizvērtu.

6 Tehniskā specifikācija

Atbilstoši Komisijas Deleģētajai regulai (ES) Nr. 1061/2010	
Piegādātāja nosaukums vai prečzīme	Beko
Modeļa nosaukums	WRE 6512 BSS 7329830022
Nominālā ietilpība (kg)	6
Maksimālais centrifūgas ātrums (apgr./min.)	1000
Ieslēgtā režīma ilgums (min.)	N/A
Augstums (cm)	84
Platums (cm)	60
Dziļums (cm)	41.5
Neto svars (±4 kg)	55
Viena ūdens ieplūdes atvere / Dubulta ūdens ieplūde	• / -
Pieejams	
Elektrības padeve (V/Hz)	230 V / 50Hz
Kopējā strāva (A)	10
Kopējā jauda (W)	1550
Galvenais modeļa kods	9213

			Lai atrastu informāciju par modeļa informāciju, kas saglabāta produktu datu bāzē, jums jāapmeklē šī vietne un energoefektivitātes etiķetē jāmeklē sava modeļa identifikators.
	Piegādātāja nosaukums PARAUGA IDENTIFIKATORS →(*)		

7 Traucējummeklēšana

Programmu nevar uzsākt vai izvēlēties.

- Veļas mašīna padeves problēmu (līnijas sprieguma, ūdens spiediena utt.) dēļ ir pārslēgusies pašaisardzības režīmā. >>>Lai atceltu programmu, pagrieziet programmu pārslēgu un izvēlēties citu programmu. Iepriekšējā programma tiks atcelta. (Skatīt sadaļu "Programmas atcelšana")

Iekārtā ir ūdens.

- Ražošanas kvalitātes kontroles veikšanas dēļ iekārtā var būt nedaudz ūdens. >>> Tas nav bojājums. Ūdens nekaitē jūsu iekārtai.

Iekārta vibrē vai rada troksni.

- Iekārta var būt nestabili novietota. >>> Noregulējiet iekārtas kājiņas vienā līmenī.
- Sūkņa filtrā var būt iekļuvis kāds ciets priekšmets. >>> Iztīriet sūkņa filtru.
- Nav izskrūvētas transportēšanas laikā izmantotajām drošības skrūves. >>> Izņemiet transportēšanas laikā izmantotajām drošības skrūves.
- Iespējams, ka veļas mašīnā ir ievietots pārāk mazs veļas daudzums. >>> Ielieciet veļas mašīnā lielāku veļas daudzumu.
- Iespējams, ka veļas mašīnā ir ievietots pārāk liels veļas daudzums. >>> Izņemiet no veļas mašīnas daļu no veļas vai ar rokām to vienmērīgi izkārtojiet veļas mašīnas tvertnē.
- Iespējams, ka veļas mašīna pieskaras kādam priekšmetam. >>> Pārliedzinieties, ka veļas mašīna nekam nepieskaras.

Veļas mašīna apstājas drīz pēc programmas uzsākšanas.

- Veļas mašīna var īslaicīgi apstāties zema sprieguma dēļ. >>> Tā atsāks darbību tad, kad atjaunosies normāls spriegums.

Nenotiek programmas laika atskaite (modeļiem ar displeju)

- Taimeris var apstāties ūdens ieliešanas laikā. >>> Taimera rādītājs neveiks laika atskaiti, kamēr veļas mašīnā nebūs ielietis pietiekams ūdens daudzums. Lai izvairītos no sliktiem mazgāšanas rezultātiem nepietiekama ūdens daudzuma dēļ, veļas mašīna pagaidīs, līdz tvertnē būs pietiekami daudz ūdens. Pēc tam taimera rādītājs atsāks laika atskaiti.
- Taimeris var apstāties ūdens sakarsēšanas laikā. >>> Taimera rādītājs neveiks laika atskaiti, kamēr veļas mašīna nebūs sasniegusi izvēlēto temperatūru.
- Taimeris var apstāties veļas izgriešanas laikā. >>> Dēļ nevienmērīga veļas sadalījuma tvertnē var tikt aktivizēta automātiskā nevienmērīga noslodzes atklāšanas sistēma.
- Lai netiktu nodarīti bojājumi veļas mašīnai vai apkārtējai videi, veļas mašīna nepārslēdzas uz veļas izgriešanas ciklu, ja veļa tvertnē nav vienmērīgi izkārtota. Veļa jāpārkārto un tad atkal jāieslēdz centrifūga.

No mazgāšanas līdzekļa atvilktnes nāk laukā putas.

- Tiek izmantots pārāk liels mazgāšanas līdzekļa daudzums. >>> Samaisiet 1 tējkaroti mikstinātāja ar 1/2 litru ūdens un ielejiet mazgāšanas līdzekļa atvilktnes galvenajā nodalījumā.
- Ievietojiet mazgāšanas līdzekli veļas mašīnā atbilstoši programmai un maksimālajam veļas ielādes daudzumam, kas norādīts „Programmu un patēriņa tabulā”. Izmantojot papildu ķīmiskos līdzekļus (traipu tīrītājus, balinātājus utt.), samaziniet mazgāšanas līdzekļa daudzumu.

Programmas beigās veļa būs slapja

- Iespējams, pārāk liela izmantotā mazgāšanas līdzekļa daudzuma dēļ izveidojušās pārāk lielas putas un aktivizēta automātiskā putu absorbcijas sistēma. >>> Izmantojiet ieteikto mazgāšanas līdzekļa daudzumu.
- Lai netiktu nodarīti bojājumi veļas mašīnai vai apkārtējai videi, veļas mašīna nepārslēdzas uz veļas izgriešanas ciklu, ja veļa tvertnē nav vienmērīgi izkārtota. Veļa jāpārkārto un tad atkal jāieslēdz centrifūga.



Ja esat ievērojis šajā sadaļā dotos norādījumus, tomēr nevarat novērst problēmu, sazinieties ar izplatītāju vai pilnvarotu pakalpojuma sniedzēju. Nekādā gadījumā nemēģiniet pats salabot nestrādājošu iekārtu.

Patēriņa vērtības(LV)

	Temperatūras izvēle (° C)	Centrifūgas (p./min)	Jauda (kg)	Programmas ilgums (hh: mm)	Enerģijas patēriņš (kWh / cikls)	Ūdens patēriņš (l / cikls)	Pesemjēms temperatūra (° C)	Atlikums mitrums (%)
Eco 40-60	40	1000	6	03:17	1,020	45,0	40	61
	40	1000	3	02:35	0,560	31,0	30	61
	40	1000	1,5	02:35	0,410	24,0	26	66
Kokvilna	20	1000	6	03:25	0,500	81,0	20	62
Kokvilna	60	1000	6	03:25	1,800	83,0	60	62
Sintētika	40	1000	2,5	02:15	0,750	66,0	40	45
Jaukta veļa	30	1000	6	00:28	0,200	60,0	23	62

1 Svarbūs nurodymai dėl saugos ir aplinkosaugos

Šiame skyriuje pateikta saugos informacija, kuri padės apsisaugoti nuo susižeidimo arba materialinės žalos. Jeigu nesivadovausite šiais nurodymais, gali nebegalioti jokia garantija.

1.1 Bendri saugos reikalavimai

- Šį gaminį galima naudoti vaikams nuo 8 metų amžiaus ir asmenims, turintiems psichinių, jutiminių arba protinių negalių arba patirties bei žinių trūkumo, jeigu jie yra prižiūrimi arba instruktuojami, kaip saugiai naudoti šį gaminį, ir supranta atitinkamus pavojus. Neleiskite vaikams žaisti su šiuo gaminiu. Vaikams draudžiama valyti ir techniškai prižiūrėti šį gaminį, nebent juos prižiūrėtų už jų saugą atsakingas suaugęs. Niekada neleiskite artyn jaunesnių nei 3 metų amžiaus vaikų, nebent jie būtų nuolat prižiūrimi.
- Niekad nestatykite gaminio ant kilimu išklotų grindų. Kitaip po mašina nepakankamai cirkuliuoja oras, ir todėl elektrinės dalys gali perkaisti. Tai gali sukelti gaminio gedimą.
- Jeigu gaminys turi defektų, jo negalima naudoti, kol jo nepataisys įgaliotojo techninio aptarnavimo centro atstovas. Kyla elektros smūgio pavojus!
- Gaminys sukurtas taip, kad nutrūkus elektros tiekimui ir vėl jam atsiradus, jis toliau veiktų. Jeigu pageidaujate atšaukti programą, žr. skyrių „Programos atšaukimas“.
- Prijunkite šį gaminį prie įžeminto elektros lizdo, apsaugoto 16 A saugikliu. Būtinai pasirūpinkite, kad kvalifikuotas elektrikas įžemintų instaliaciją. Mūsų bendrovė nėra atsakinga už jokią žalą, kuri gali atsirasti naudojant gaminį, kuris nėra įžemintas atsižvelgiant į vietos reglamentus.
- Vandens įleidimo ir išleidimo žarnos visuomet turi būti saugiai pritvirtintos ir nepažeistos. Kitaip kyla vandens nuotėkio pavojus.
- Niekad neatidarykite mašinos durelių ar nebandykite ištraukti filtro, kol būgne dar yra vandens. Kitaip kyla užliejimo ir nusiplikymo karštu vandeniu pavojai.
- Nebandykite jėga atidaryti užblokuotų durelių. Dureles galėsite atidaryti praėjus kelioms minutėms nuo sklabinimo ciklo pabaigos. Bandant jėga atidaryti užblokuotas dureles, gali būti sugadintas durelių užrakto mechanizmas.
- Išjunkite gaminį, jei jo nenaudojate.
- Niekada neplaukite gaminio, purkšdami arba pildami ant jo vandenį! Kyla elektros smūgio pavojus!
- Niekada nelieskite kištukinio lizdo šlapiomis rankomis! Išjungdami niekuomet netraukite už elektros laido, ištraukite laikydami už kištuko.
- Galima naudoti tik automatinėms skalbyklėms tinkamas skalbimo priemonės, audinių minkštiklius ir priedus.
- Vadovaukitės drabužių etiketėse ir ant skalbimo priemonės pakuotės pateiktais nurodymais.
- Atliekant montavimo, techninės priežiūros ir remonto darbus, šis gaminys privalo būti atjungtas nuo maitinimo tinklo.
- Įrengimo ir remonto darbus visada privalo atlikti įgaliotasis techninio aptarnavimo centro atstovas. Gamintojas nėra atsakingas už žalą, kilusią dėl darbų, kuriuos atliko neįgaliotieji asmenys.
- Jei maitinimo kabelis pažeistas, jį turi pakeisti gamintojas, jo įgaliotas aptarnavimo darbuotojas arba kvalifikuotas asmuo (pageidautina elektrikas) arba importuotojo paskirtasis meistras – taip išvengsite pavojaus

1.2 Naudojimas pagal paskirtį

- Šis gaminys skirtas tik naudojimui namuose. Jis netinkamas naudoti komerciniams tikslams ir jo negalima naudoti jokiems kitiems tikslams.
- Gaminį galima naudoti tik atitinkamai paženklintų tekstilės dirbinių skalbimui ir skalavimui.
- Gamintojas atsisako bet kokios atsakomybės už žalą dėl netinkamo naudojimo arba gabenimo.

1.3 Vaikų sauga

- Pakavimo medžiagos gali būti pavojingos vaikams. Pakavimo medžiagas laikykite vaikams nepasiekiamoje vietoje.
- Elektriniai prietaisai gali būti pavojingi vaikams. Mašinai veikiant, neleiskite artyn vaikų. Neleiskite jiems žaisti su mašina. Naudokite apsaugos nuo vaikų funkciją, kad vaikai nežaistų su šiuo gaminiu.
- Išėję iš patalpos, kurioje stovi prietaisas, nepamirškite uždaryti prietaiso durelių.
- Visas skalbimo priemonės ir papildomas priemonės laikykite saugioje, vaikams nepasiekiamoje vietoje; skalbimo priemonių dėžutes uždenkite dangteliais arba laikykite jas sandarioje pakuotėje.



Skalbiant skalbinius aukštos temperatūros vandenyje, įkrovo durelių stiklas įkaišta. Todėl vykstant skalbimo procesui, neleiskite vaikų artyn prie skalbyklės įkrovo durelių.

1.4 Informacija apie pakuotę



Šio gaminio pakavimo medžiagos pagamintos iš pakartotinai panaudojamų medžiagų, atsižvelgiant į mūsų nacionalinius aplinkosaugos reglamentus. Neišmeskite pakavimo medžiagų kartu su buitinėmis arba kitomis atliekomis. Jas atiduokite į vietinių valdžios institucijų nurodytus pakavimo medžiagų surinkimo punktus.

1.5 Seno gaminio išmetimas

Šis gaminys pagamintas iš aukštos kokybės medžiagų ir dalių, kurias galima perdirbti ir pakartotinai panaudoti.

Todėl pasibaigus gaminio tarnavimo laikui, neišmeskite jo kartu su įprastomis buitinėmis atliekomis. Atiduokite jį į surinkimo punktą, kad elektros ir elektronikos įranga būtų perdirbta. Artimiausio surinkimo punkto adresą sužinosite vietos savivaldybėje. Pakartotinis medžiagų panaudojimas padės tausoti gamtos išteklius. Vaikų saugai užtikrinti, prieš išmesdami gaminį, nupjaukite maitinimo kabelį ir sugadinkite durelių užrakto mechanizmą, kad jis neveiktų.

1.6 Atitiktis EEJA direktyvai ir atitarnavusio gaminio sutvarkymas:

Šis gaminys atitinka ES EEJA direktyvą (2012/19/ES). Šis gaminys žymimas elektros ir elektroninės įrangos atliekų (EEJA) simboliu.







Šis simbolis reiškia, kad, kai produktas tampa nebenaudojamas, jo negalima šalinti kartu su kitomis buitinėmis atliekomis. Panaudotą prietaisą būtina pristatyti į elektros ir elektroninių prietaisų surinkimo ir perdirbimo punktą. Norėdami sužinoti, apie surinkimo ir perdirbimo punktus - susisiekite su vietos institucijomis arba pardavėju. Kiekvienas atliekame svarbų vaidmenį saugodami gamtą ir perdirbdami senus buitinius prietaisus. Atitinkamas panaudotų buitinių prietaisų šalinimas padeda išvengti neigiamos žalos gamtai ir žmogaus sveikatai.

Atitiktis RoHS direktyvai

Jūs įsigytas gaminys atitinka ES RoHS direktyvą (2011/65/ES). Jame nėra direktyvoje nurodytų kenksmingų ar draudžiamų medžiagų.

2 Montavimas

Dėl šio gaminio instaliacijos kreipkitės į artimiausią įgaliotąjį techninio aptarnavimo centro atstovą. Norėdami paruošti gaminį naudojimui, prieš iškviesdami įgaliotąjį techninės priežiūros atstovą, įsitikinkite, ar įrengtos tinkamos elektros, vandentiekio ir kanalizacijos sistemos. Jeigu šios sąlygos nėra patenkinamos, iškvieskite kvalifikuotą meistrą ir santechniką, kad jis atliktų tinkamus instaliacijos darbus.

	Vartotojas yra atsakingas už vietas, elektros, vandentiekio ir dujų instaliacijos paruošimą šiam gaminiui.
	ĮSPĖJIMAS: Įrengimo ir elektros prijungimo darbus privalo atlikti įgaliotasis techninio aptarnavimo centro atstovas. Gamintojas nėra atsakingas už žalą, kilusią dėl darbų, kuriuos atliko neįgaliotieji asmenys.
	ĮSPĖJIMAS: Prieš pradėdami instaliaciją, apžiūrėkite šį gaminį, ar jis neturi kokių nors defektų. Jeigu turi, neinstaliuokite jo. Sugadinti gaminiai kelia pavojų jūsų saugai.
	Labai svarbu, kad po įrengimo arba valymo statant buitinį prietaisą į vietą, vandens įleidimo ir išleidimo žarnos nebūtų perlenktos, suspaustos arba prakiurę.

2.1 Įrengimui tinkama vieta

- Statykite mašiną ant tvirtų grindų. Nestatykite jos ant minkšto pūkuoto kilimo arba panašių paviršių.
- Bendras visiškai priklausos skalbyklės ir džiovyklės svoris, kai jos pastatytos viena ant kitos, siekia 180 kilogramų. Statykite gaminį ant tvirtų, stabilių grindų, kurios gali atlaikyti šį krūvį!
- Nestatykite gaminio ant maitinimo laido.
- Neįrenkite prietaiso ten, kur temperatūra būna žemesnė nei 0 °C.
- Tarp gaminio ir kitų baldų kraštų reikia palikti bent 1 cm tarpus.

2.2 Pakavimo sutvirtinimo nuėmimas





Paverskite mašiną atgal, kad galėtumėte nuimti pakavimo sutvirtinimus. Patraukite už juostos ir nuimkite pakavimo sutvirtinimą.

2.3 Gabenimo kaiščių išėmimas

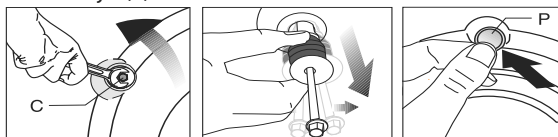

	ĮSPĖJIMAS: Neišimkite gabenimo kaiščių, prieš tai nenuėmę pakavimo sutvirtinimų.
	ĮSPĖJIMAS: Išimkite gabenimo kaiščius prieš pradėdami naudoti skalbimo mašiną! Kitaip galite ją sugadinti.

1. Veržliarakiu atsukite visus varžtus, kad jie laisvai suktysi (C).
2. Atsargiai sukdami ištraukite transportavimui skirtus saugos varžtus.
3. Į galinėje plokštėje esančias skylės įtaisykite plastikinius gaubtelius, esančius maišelyje su naudojimo instrukcija. (P)



	Transportavimui skirtus saugos varžtus laikykite saugioje vietoje, kad galėtumėte juos vėl panaudoti, kai kitą kartą prireiks gabenti skalbimo mašiną.
	Niekada negabenkite gaminio, jeigu jame tinkamai neįtaisyti transportavimui skirti saugos varžtai!

2.4 Vandens tiekimo prijungimas

	Norint naudoti šį gaminį, būtinas 1–10 barų (0,1–1 MPa) vandens slėgis. Norint, kad mašina tinkamai veiktų, reikia, kad per minutę iš čiaupo išbėgtų 10–80 litrų vandens. Jeigu vandens slėgis yra didesnis, pritvirtinkite slėgio mažinimo vožtuvą.
	Jeigu ketinate naudoti dvigubo vandens įleidimo gaminį kaip viengubo (šalto) vandens įleidimo angos gaminį, prieš pradėdami naudoti šį gaminį, ant karšto vandens sklendės privalote sumontuoti pateiktą stabdiklį. (Taikytina gaminiams, pateiktiems su sandarinimo stabdiklio rinkiniu.)
	ĮSPĖJIMAS: Modelius su viena vandens įleidimo anga reikia prijungti prie šalto vandens čiaupo. Kitaip skalbiniai bus sugadinti arba gaminys gali persijungti į apsauginį režimą ir neveikti.
	ĮSPĖJIMAS: Nenaudokite susidėvėjusių/naudotų vandens įleidimo žarnų su nauju gaminiu. Dėl to ant skalbinių gali likti dėmės.

1. Užsukite visas žarnų veržles ranka. Verždami veržles, niekada nenaudokite veržliarakčio.

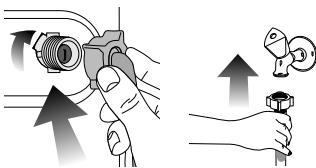

1. Užsukite visas žarnų veržles ranka. Verždami veržles, niekada nenaudokite veržliarakčio.
2. Prijungę žarnas, iki galo atsukite vandens čiaupus, kad patikrintumėte jungimo taškų sandarumą. Jeigu pastebite nuotėkį, užsukite čiauspą ir atsukite veržlę. Patikrinę tarpiklį, vėl atsargiai užsukite veržlę. Norint, kad vanduo nepratekėtų ir nepridarytų žalos, kai mašina nenaudojama, čiaupai turi būti užsukti.

2.5 Prijungimas prie kanalizacijos vamzdžio

- Vandens išleidimo žarna reikia tiesiogiai prijungti prie kriauklės kanalizacijos vamzdžio arba pritaisyti ją prie kriauklės žarnos.

	ĮSPĖJIMAS: Jeigu vandens išleidimo metu žarna nukris nuo korpuso, jūsų namai bus užlieti vandeniu. Skalbant aukštoje temperatūroje, gali kilti pavojus apsiplikinti karštu vandeniu! Norėdami išvengti tokių situacijų ir užtikrinti sklandų vandens įleidimą ir išleidimą iš mašinos, tvirtai pritvirtinkite išleidimo žarnos galą, kad jis negalėtų nukristi.
--	--

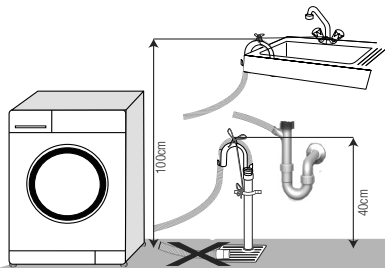

- Žarną reikia pritaisyti mažiausiai 40 cm ir daugiausia 100 cm aukštyje.
- Jeigu žarna bus paguldyta ant grindų ir po to pakelta arba jeigu ji bus arti žemės (žemiau nei 40 cm aukštyje), vandenį bus sunkiau išleisti ir skalbiniai gali likti šlapi. Todėl vadovaukitės paveikslėlyje pateiktais aukščiais.
- Norint apsaugoti, kad purvinas vanduo ne tekėtų atgal į mašiną, o būtų lengvai išleistas, nenardinkite žarnos galo į purviną vandenį ir neįleiskite jo į nuotėkų vamzdį daugiau nei 15 cm. Jeigu žarna per ilgą, sutrumpinkite ją.

- Žarnos galo negalima sulenkti, ant jos negalima atsistoti, negalima sulankstyti tarp išleidimo vamzdžio ir mašinos.
- Jeigu žarna per trumpa, pailginkite ją, pridėdami originalią ilginimo žarną. Žarnos ilgis neturi viršyti 3,2 m. Norint išvengti vandens nuotėkių, ilginimo žarna ir mašinos išleidimo žarna turi būti tvirtai sujungtos, naudojant tinkamą spaustuką, kad jos neatsijungtų ir nenukristų.

2.6 Kojelių reguliavimas

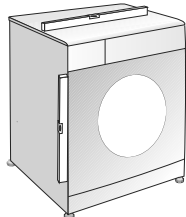

ĮSPĖJIMAS: Norint užtikrinti, kad mašina veiktų tyliau ir nevibruotų, ji turi stovėti tiesiai, išlaikant pusiausvyrą kojelių pagalba. Pastatykite mašiną tiesiai, pareguliuodami kojeles. Kitaip gaminys gali pajudėti iš vietos ir ką nors prispausti arba pradėti vibruoti.

1. Ranka atsukite kojelių antveržles.
2. Reguluokite kojeles tol, kol mašina stovės tiesiai ir tvirtai.
3. Vėl ranka užsukite visas antveržles.

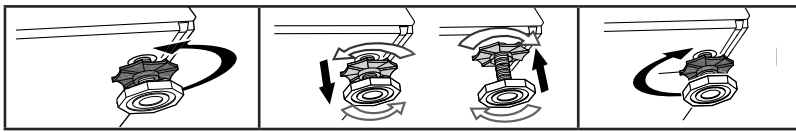

ĮSPĖJIMAS: Fiksavimo veržles atsukite tik rankomis, nenaudokite jokių įrankių. Kitaip galite jas sugadinti.

2.7 Elektros įvado prijungimas

Prijunkite šį gaminį prie žeminto elektros lizdo, apsaugoto 16 A saugikliu. Mūsų bendrovė nėra atsakinga už jokią žalą, kuri gali atsirasti naudojant gaminį, kuris nėra įžemintas atsižvelgiant į vietos reglamentus.

- Pajungiant reikia vadovautis nacionaliniais reglamentais.
- Po sumontavimo maitinimo laido kištukas turi būti lengvai pasiekiamas.
- Jeigu namuose naudojamas saugiklis yra 16 amperų, kreipkitės į kvalifikuotą elektriką, kad jis instaliuotų 16 amperų saugiklį.
- Įtampa, nurodyta skyriuje „Techniniai duomenys“, privalo atitikti jūsų namų elektros tinklo įtampą.
- Draudžiama pajungti naudojant laidų ilgintuvus arba daugiaviečius lizdus.



ĮSPĖJIMAS: Pažeistus maitinimo laidus privalo pakeisti įgaliotieji techninio aptarnavimo centro atstovai.

Gaminio gabenimas

1. Prieš gabendami, išjunkite prietaisą iš elektros tinklo.
2. Atjunkite vandens išleidimo žarną ir vandentiekio jungtis.
3. Visiškai išleiskite iš gaminio likusį vandenį.
4. Sumontuokite gabenimo saugos varžtus išėmimui atvirkščia eilės tvarka.



Niekada negabenkite gaminio, jeigu jame tinkamai neįtaisyti transportavimui skirti saugos varžtai!



ĮSPĖJIMAS: Pakavimo medžiagos gali būti pavojingos vaikams. Pakavimo medžiagas laikykite vaikams nepasiekiamoje vietoje.

3 Paruošimas

3.1 Skalbinių rūšiavimas

- Išrūšiukite skalbinius pagal audinių rūšis, spalvą, sutepimo laipsnį ir leistiną vandens temperatūrą, kurioje juos galima skalbti.
- Visuomet vadovaukitės gaminio etiketėje pateiktais nurodymais.

3.2 Skalbinių paruošimas skalbimui

- Skalbiniai su metalinėmis detalėmis, pavyzdžiui, liemenėlės, diržų sagtys ir metalinės sagos gadina mašiną. Ištraukite metalines dalis arba tokius skalbinius sudėkite į skalbinių maišelį, pagalvės užvalkalą ar pan.
- Iškraustykite kišenes ir išimkite iš jų visus pašalinius daiktus, pavyzdžiui, monetas, rašiklius ir popieriaus sąvaržėles. Tokie daiktai gali sugadinti gaminį arba kelti triukšmą.
- Mažus skalbinius, pavyzdžiui, kūdikių kojinaites, nailonines kojines ir kt. sudėkite į skalbinių maišelį, pagalvės užvalkalą ar pan.
- Užuolaidas į mašiną dėkite laisvai, nespausdami. Nuimkite užuolaidų segtukus.
- Užsekite spaustukus, įsiūkite pamestas sagas, užadykite skyles.
- Skalbiančiam gaminį, kurių etiketėse nurodyta „Skalbti mašinoje“ arba „Skalbti rankomis“ reikia pasirinkti atitinkamas programas.
- Spalvotus ir baltus gaminius skalbkite atskirai. Nauji ryškūs medvilniniai gaminiai gali stipriai nudažyti kitus skalbinius. Skalbkite juos atskirai.
- Prieš skalbimą reikia tinkamai pašalinti sunkiai pašalinamas dėmes. Jeigu nesate tikri, kaip jas pašalinti, pasiteiraukite cheminio valymo punkte.
- Naudokite tik skalbimo mašinai tinkamus dažus/spalvų keitimo priemones ir kalkių nuosėdų šalinimo priemones. Būtinai vadovaukitės ant pakuočių esančiais nurodymais.
- Kelnes ir skalbimui jautrius skalbinius išverskite į blogąją pusę.
- Kelias valandas prieš skalbimą skalbinius, pagamintus iš angoros vilnos, palaikykite šaldiklyje. Jie mažiau susivels.
- Skalbinius, labai suteptus tokiomis medžiagomis kaip miltai, kalkės, pieno milteliai ir pan., prieš dedant į skalbyklę reikia išpurtyti. Laikui bėgant, tokios ant skalbinių likę dulkės ir milteliai gali susikaupti ant vidinių mašinos dalių ir sukelti gedimą.

3.3 Kaip taupyti elektros energiją

Ši informacija padės jums ekologiškiau naudoti šį būtinį prietaisą ir taupyti energiją.

- Naudokite gaminį esant didžiausiam pajėgumui, kurį leidžia pasirinkta programa, bet be perkrovos. Žr. skyrių „Programų ir sąnaudų lentelė“.
- Visuomet vadovaukitės ant skalbimo priemonės pakuotės pateiktais nurodymais.
- Mažai suteptus skalbinius skalbkite nustatę žemą temperatūrą.
- Mažam nesmarkiai suteptų skalbinių kiekiui skalbti naudokite trumpesnes programas.
- Nenaudokite nuskalbimo programos ir aukštos temperatūros skalbiniams, kurie nėra smarkiai sutepti arba dėmėti, skalbti.
- Jeigu skalbinius planuojate džiovinti džiovyklėje, nustatant skalbimo programą, rekomenduojama pasirinkti didesnę grežimo greitį.
- Naudokite tik ant skalbimo priemonės pakuotės nurodytą skalbimo priemonės kiekį.

3.4 Prietaiso naudojimas

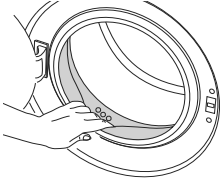

Prieš pradėdami naudoti gaminį, užtikrinkite, kad visi parengiamieji darbai būtų atlikti pagal nurodymus, pateiktus skyriuose „Svarbūs saugos nurodymai“ ir „Įrengimas“.

Norėdami paruošti gaminį skalbiniams skalbti, atlikite pirmą veiksmą būgno valymo programoje. Jeigu mašinoje šios programos nėra, naudokite metodą, aprašytą skyriuje 6.2.



Naudokite skalbyklėms tinkamas kalkių nuosėdų šalinimo priemones.

Gamybos metu, dėl kokybės kontrolės procesų, mašinoje gali būti likę vandens. Jis nekenkia gaminiui.

3.5 Nepridėkite per daug skalbinių

Maksimalus skalbinių kiekis priklauso nuo skalbinių rūšies, jų suteptimo laipsnio ir pasirinktos skalbimo programos.

Vandens kiekis mašinoje automatiškai nustatomas pagal į ją sudėtų skalbinių svorį.



ĮSPĖJIMAS: Vadovaukitės „Programų ir sąnaudų lentelėje“ pateikta informacija. Jeigu mašina bus pernelyg prikrauta, sumažės skalbimo kokybė. Be to, gali kilti triukšmas ir vibracija.

3.6 Skalbinių sudėjimas

1 Atidarykite įkrovos dureles.

2 Laisvai sudėkite skalbinius į mašiną.

3 Spausdami uždarykite dureles, kol pasigirs spragtelėjimas. Patikrinkite, ar durelėmis neprivėrėte skalbinių.



Programai veikiant, durelės bus užblokuotos. Dureles galima atidaryti praėjus šiek tiek laiko po to, kai programa pasibaigia.



ĮSPĖJIMAS: Jeigu skalbiniai susimes į vietą krūvą, gali kilti triukšmas ir vibracija.

3.7 Skalbimo miltelių ir audinių minkštiklio naudojimas



Naudodami skalbimo miltelius, audinių minkštiklius, krakmolą, audinių dažus, baliklius arba kalkių nuosėdų šalinimo priemones, atidžiai perskaitykite gamintojo nurodymus, pateiktus ant pakuotės, ir naudokite nurodytus kiekius. Jeigu turite, naudokite dozavimo indelį.

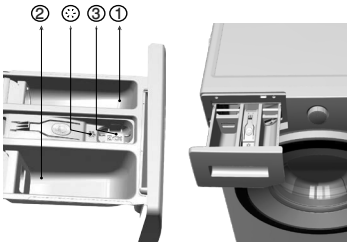

Skalbimo miltelių stalčius

Skalbimo priemonių stalčiukas padalintas į tris skyrius:

- (1) nuskalbimui
- (2) pagrindiniam skalbimui
- (3) audinių minkštikliui
- (*) be to, audinių minkštiklio skyriuje yra sifonas.

Skalbimo milteliai, audinių minkštiklis ir kitos skalbimo priemonės

- Prieš paleisdami skalbimo programą, pripilkite skalbimo miltelių ir audinių minkštiklio.
- Niekada neatidarykite skalbimo priemonių stalčiuko, kol skalbimo programa veikia!
- Naudojant programą be nuskalbimo, į nuskalbimo skyrių skalbimo miltelių pilti nereikia (į skyrių Nr. "1").

- Naudojant programą su nuskalbimu, į nuskalbimo skyrių negalima pilti skystos skalbimo priemonės (į skyrių Nr. "1").
- Nesirinkite programos su nuskalbimu, jeigu naudojate skalbimo priemonės indelį arba paskirstymo rutuliuką. Dėkite skalbimo priemonės indelį arba paskirstymo rutuliuką tiesiai į mašiną, tarp skalbinių.
- Jeigu naudojate skystą skalbimo priemonę, nepamirškite įdėti skystos skalbimo priemonės indelį į pagrindinį skalbimo skyrių (skyrių Nr. "2").

Skalbimo priemonės rūšies pasirinkimas

Skalbimo priemonės rūšis priklauso nuo audinių spalvos ir rūšies.

- Spalvotiems ir baltiems skalbiniams naudokite skirtingas skalbimo priemones.
- Jautrius audinius skalbkite tik specialiomis skalbimo priemonėmis (skystais skalbikliais, vilnai skirtu šampūnu ir pan.), skirtomis tik jautriems skalbiniams skalbti.
- Skalbiant tamsius spalvotus drabužius ir antklodes, rekomenduojama naudoti skystą skalbimo priemonę.
- Vilnonius audinius skalbkite specialiai vilnai skirtomis skalbimo priemonėmis.



ĮSPĖJIMAS: Naudokite tik specialiai skalbyklėms skirtus skalbiklius.

ĮSPĖJIMAS: Nenaudokite muilo miltelių.

Skalbiklio kiekio nustatymas

Reikiamas skalbimo miltelių kiekis priklauso nuo skalbinių kiekio, jų sutepimo laipsnio ir vandens kietumo.

- Nenaudokite skalbimo miltelių daugiau nei kad nurodyta ant pakuotės, nes kils problemų: susidarys per daug putų, milteliai nebus tinkamai išskalauti, netaupydami miltelių bereikalingai išlaidausite, ir pagaliau darysite žalą gamtai.
- Mažesniai skalbinių kiekiui arba nesmarkiai suteptiems drabužiams naudokite mažiau skalbiklio.

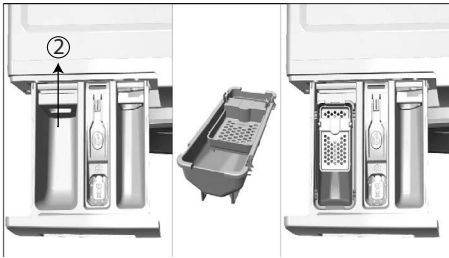

Audinių minkštiklių naudojimas

Pripilkite audinių minkštiklio į audinių minkštikliui skirtą stalčiuko skyrelį.

- Neviršykite ant skalbimo priemonių stalčiuko pažymėto maksimalaus lygio (>max.<).
- Jeigu audinių minkštiklis sutirštėja, prieš pildami jį į stalčiuko skyrių, atskieskite jį.

Skystų skalbiklių naudojimas

Jeigu gaminyje yra skysto skalbiklio indelis:

- Skystoms skalbimo priemonėms skirtą indelį dėkite į skyrelį Nr. "2".
- Jeigu skystas skalbiklis sutirštėja, prieš pildami jį į skalbiklio indelį, atskieskite jį.

Jeigu gaminyje nėra skysto skalbiklio indelio:

- Nenaudokite skysto skalbiklio nuskalbimui, naudodami programą su nuskalbimu.
- Naudojant atidėto paleidimo funkciją, skystas skalbiklis palieka ant skalbinių dėmių. Jeigu ketinate naudoti atidėto paleidimo funkciją, nenaudokite skysto skalbiklio.

Skalbiklių gelio ir tablečių forma naudojimas

- Jeigu gelis yra skystas, o mašinoje nėra specialaus skysto skalbiklio indelio, supilkite gelį į pagrindinį skalbiklio skyrelį pirmą kartą prileidžiant į mašiną vandens. Jeigu mašinoje yra skysto skalbiklio indelis, prieš paleisdami programą, supilkite gelį į šį indelį.
- Jeigu gelis yra tirštas arba yra skysčio kapsulės formos, prieš skalbdami, dėkite jį tiesiai į būgną.
- Prieš pradėdami skalbti, įdėkite skalbimo priemonės tabletes į pagrindinio skalbimo skyrelį (skyrelį Nr. „2“) arba tiesiai į būgną.



Skalbiklių tabletės gali nevisiškai iširti ir skalbiklio skyrelyje gali likti jų likučiai. Jeigu taip atsitiktų, kitą kartą skalbdami, dėkite tabletes tarp skalbinių, arčiau būgno dugno.



Naudokite skalbiklio tabletes arba gelį nepasirinkę nuskalbimo funkcijos.

Krakmolo naudojimas

- Pripilkite skysto krakmolo, krakmolo miltelių arba audinių dažų į audinių minkštiklio skyrių.
- Skalavimo ciklo metu niekada nenaudokite ir audinių minkštiklio, ir krakmolo.
- Panaudoję krakmolą, išvalykite mašinos vidų švairu drėgnu skudurėliu.

Baliklių naudojimas

- Pasirinkite programą su nuskalbimu ir pripilkite baliklio nuskalbimo programos pradžioje. Nepilkite skalbimo miltelių į nuskalbimo skyrių. Taip pat galite pasirinkti programą su papildomu skalavimu ir pripilti baliklio į skalbimo priemonės skyrių tuo metu, kai mašina pripildoma vandens pirmo skalavimo

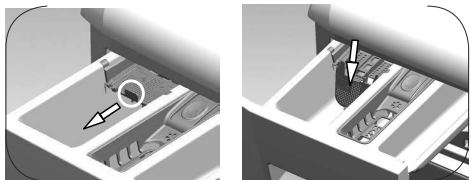

Jeigu norite naudoti skystą valiklį, patraukite aparatą link savęs. Nusileidusi dalis veiks kaip skysto valiklio užtvara. Prireikus nuvalykite aparatą vandeniu jį nuėmę arba palikę savo vietoje. Jeigu naudojate miltelinį valiklį, aparatas turi būti pritvirtintas viršutinėje padėtyje.

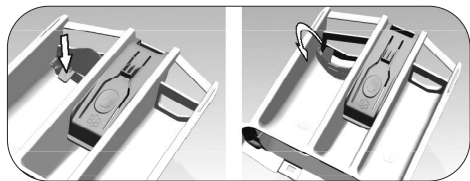

Jeigu norite naudoti skystą ploviklį, spauskite rodomą tašką, kad pasuktumėte aparatą. Nukritusi dalis veiks kaip skysto valiklio užtvara

etapo metu.

- Nenaudokite sumaišyto baliklio ir skalbiklio.
- Naudokite labai mažai baliklio (maždaug 50 ml) ir gerai išskalaukite drabužius, nes jis dirgina odą. Nepilkite baliklio tiesiai ant skalbinių ir nenaudokite jo skalbdami spalvotus skalbinius.
- Naudodami baliklius su deguonimi, rinkitės skalbimo žemesnėje temperatūroje programas.
- Baliklius su deguonimi galima naudoti kartu su skalbikliais; visgi, jeigu baliklio tirštumas nėra toks pats kaip skalbiklio, pirma įpilkite skalbiklio į skyrelį Nr. „2“ ir palaukite, kol skalbiklis nutekės į mašiną, pirmą kartą įleidžiant vandens. Mašinai vis dar prisipildant vandens, pilkite į tą patį skyrelį baliklio.

Kalkių nuosėdų šalinimo priemonės naudojimas

- Jeigu reikia, naudokite tik specialiai skalbyklėms skirtas kalkių nuosėdų šalinimo priemones.

					Drabužiai				
					Neryškių spalvų ir balti skalbiniai	Spalvos	Tamsios spalvos	Jautrūs / vilnoniai / šilkiniai skalbiniai	
					(Rekomenduojama temperatūra pagal sutepimo lygį: 40-90 °C)	(Rekomenduojama temperatūra pagal sutepimo lygį: šaltas -40 °C)	(Rekomenduojama temperatūra pagal sutepimo lygį: šaltas -40 °C)	(Rekomenduojama temperatūra pagal sutepimo lygį: šaltas -30 °C)	
Nėšvarumo lygis	Smarkiai sutepti (sunkiai pašalinamos dėmės, pavyzdžiui, žolės, kavos, vaisių ir kraujo.)	Gali prireikti papildomai apdoroti dėmes prieš atliekant papildomą nuskalbimą. Skalavimo miltelius ir skysčius, rekomenduojamus naudoti baltiems skalbiniams, galima naudoti smarkiai suteptiems skalbiniams, vadovaujantis rekomenduojamomis dozėmis. Rekomenduojama naudoti skalavimo miltelius molio ir žemės dėmėms bei dėmėms, kurios yra jautrios balikliams, šalinti. Naudokite skalbiklius be baliklių.	Skalavimo miltelius ir skysčius, rekomenduojamus naudoti spalvotiems skalbiniams, galima naudoti smarkiai suteptiems skalbiniams, vadovaujantis rekomenduojamomis dozėmis. Rekomenduojama naudoti skalavimo miltelius molio ir žemės dėmėms bei dėmėms, kurios yra jautrios balikliams, šalinti. Naudokite skalbiklius be baliklių.		Skystus skalbiklius, tinkamus spalvotiems ir tamsių spalvų skalbiniams skalbti, galima naudoti smarkiai suteptiems skalbiniams, vadovaujantis rekomenduojamomis dozėmis.	Jautriems skalbiniams patartina naudoti specialiai jiems skirtus skystus skalbiklius. Vilnonius ir šilkinius skalbinius privaloma skalbti specialiai vilnai skirtais skalbikliais.			
	Vidutiniškai sutepti (Pavyzdžiui, apykaklėms ir rankogaliams skalbti)	Skalavimo miltelius ir skysčius, rekomenduojamus naudoti baltiems skalbiniams, galima naudoti vidutiniškai suteptiems skalbiniams, vadovaujantis rekomenduojamomis dozėmis.	Skalavimo miltelius ir skysčius, rekomenduojamus naudoti spalvotiems skalbiniams, galima naudoti vidutiniškai suteptiems skalbiniams, vadovaujantis rekomenduojamomis dozėmis. Naudokite skalbiklius be baliklių.		Skystus skalbiklius, tinkamus spalvotiems ir tamsių spalvų skalbiniams skalbti, galima naudoti vidutiniškai suteptiems skalbiniams, vadovaujantis rekomenduojamomis dozėmis.	Jautriems skalbiniams patartina naudoti specialiai jiems skirtus skystus skalbiklius. Vilnonius ir šilkinius skalbinius privaloma skalbti specialiai vilnai skirtais skalbikliais.			
	Nesmarkiai sutepti (Nėra matomų dėmių.)	Skalavimo miltelius ir skysčius, rekomenduojamus naudoti baltiems skalbiniams, galima naudoti mažai suteptiems skalbiniams, vadovaujantis rekomenduojamomis dozėmis.	Skalavimo miltelius ir skysčius, rekomenduojamus naudoti spalvotiems skalbiniams, galima naudoti mažai suteptiems skalbiniams, vadovaujantis rekomenduojamomis dozėmis. Naudokite skalbiklius be baliklių.		Skystus skalbiklius, tinkamus spalvotiems ir tamsių spalvų skalbiniams skalbti, galima naudoti mažai suteptiems skalbiniams, vadovaujantis rekomenduojamomis dozėmis.	Jautriems skalbiniams patartina naudoti specialiai jiems skirtus skystus skalbiklius. Vilnonius ir šilkinius skalbinius privaloma skalbti specialiai vilnai skirtais skalbikliais.			

4 Gaminio naudojimas

4.1 Valdymo skydelis

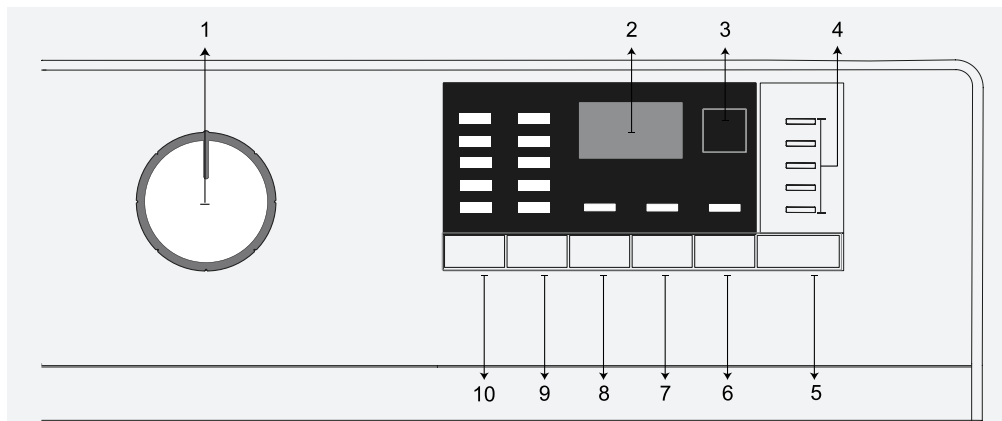

- 1 – Programos pasirinkimo rankenėlė (viršutinė padėtis – įjungta/išjungta)
- 2 - Ekranas
- 3 - Uždelsto paleidimo indikatorius
- 4 - Programos tęsimo indikatorius
- 5 - Paleidimo / pristabdymo mygtukas

- 6 - Pagalbinių funkcijų 3 mygtukas
- 7 - Pagalbinių funkcijų 2 mygtukas
- 8 - Pagalbinių funkcijų 1 mygtukas
- 9 - Gręžimo greičio reguliavimo mygtukas
- 10 - Temperatūros reguliavimo mygtukas

4.2 Skalbyklės paruošimas

1. Patikrinkite, ar žarnos tvirtai prijungtos.
2. Įkiškite mašinos kištuką į maitinimo lizdą.
3. Iki galo atsukite vandens čiaupą.
4. Sudėkite į mašiną skalbinius.
5. Įpilkite ploviklio ir audinių minkštintojo

4.3 Programos pasirinkimas ir patarimai, kaip efektyviai skalbti

1. Pasirinkite tinkamą programą, atsižvelgdami į skalbinių audinių rūšį, kiekį ir sutepimo laipsnį iš toliau esančios programų ir sąnaudų lentelės bei skalbimo temperatūros lentelės.
2. Pasirinkite norimą programą programos pasirinkimo rankenėlėje.

4.4 Programų ir sąnaudų lentelė

Programa °C		Maksimalus skalbinių kiekis (kg)	Vandens sąnaudos (l)	Elektros sąnaudos (kWh)	Greitis	Nuskalbimas	Greitas skalbimas	Pap. skalav.	Temperatūra °C
Medvilnė	90	6	83	1.950	1000	•	•	•	90
	60	6	83	1.800	1000	•	•	•	90
	40	6	81	0.950	1000	•	•	•	90
Eco 40-60	40***	6	45.0	1.020	1000	•	•	•	40-60
	40***	3	31.0	0.560	1000	•	•	•	40-60
	40***	1.5	24.0	0.410	1000	•	•	•	40-60
Classic	60**	6	47.5	0.788	1000				40-60
	60**	3	35.0	0.570	1000				40-60
	40**	3	33.7	0.570	1000				40-60
Sintetika	60	2.5	68	1.150	1000	•	•	•	60
	40	2.5	66	0.750	1000	•	•	•	60
Greitoji	90	6	62	1.800	1000		•		90
	60	6	62	0.900	1000		•		90
	30	6	60	0.200	1000		•		90
Greitoji ¹ + Greitas skalbimas	30	2	60	0.150	1000		•		30
Įvairūs audiniai 40	40	3	70	0.800	800	•	•		40
Vilna / Skalbimas rankomis	40	1.5	45	0.450	1000			•	40
Delikatūs	30	2	48	0.650	800				40
Pūkai	60	1.5	85	0.800	1000			•	60
Sporto apranga	40	2.5	44	0.450	1000	•			40
Tamsūs drabužiai / džinsai	40	2	70	0.750	1000	•			40
Apatiniai drabužiai	30	1	52	0.250	600				30
Marškiniai	60	2.5	42	0.600	800	•	•		60
Kūdikių drabužėliai	90	6	99	2.300	1000				90 - 20
Būgno valymas	90	-	67	2.100	600				90

• : Pasirenkamas

* : Automatiškai parinktas, jo negalima anuliuoti.

** : Classic (<40><60>) yra bandymų programa pagal EN 60456: 2016 ir energijos ženklavimas pagal Komisijos deleguotąjį reglamentą (ES) 1061/2010)

***: Eco 40-60 ar 40 °C temperatūros pasirinkimas yra bandymo programa pagal EN 60456: 2016 / prA: 2019 ir energijos ženklavimas Komisijos deleguotuoju reglamentu (ES) 2019/2014

- : Didžiausią apkrovą žiūrėkite programos aprašyme.

4.5 Pagrindinės programos

Atsižvelgiant į audinių rūšį, galima naudoti šias pagrindines programas.

• Medvilnė

Naudodami šią programą galite skalbti tvirtų medvilninių audinių skalbinius (paklodes, patalynę, rankšluosčius ir t. t.). Nuspaudus greitojo skalbimo funkcijos mygtuką, programos trukmė gerokai sutrumpėja, bet skalbimo efektyvumas užtikrinamas intensyvesniu skalbimu. Jei greitojo skalbimo funkcija nepasirinkta, užtikrinamas nepriekaištingas stipriai suteptų skalbinių skalbimas ir skalavimas.

• Sintetika

Šia programa galite skalbti marškinius, palaidines, sintetinius-medvilninius audinius ir kt. Programos trukmė pastebimai sutrumpėja ir užtikrinamas našus skalbimas. Jei greitojo skalbimo funkcija nepasirinkta, užtikrinamas nepriekaištingas stipriai suteptų skalbinių skalbimas ir skalavimas.

• Vilna / Skalbimas rankomis

Ji rekomenduojama vilnoniams / gležniems skalbiniams skalbti. Pasirinkite tinkamą temperatūrą, atsižvelgdami į drabužių etiketes. Pasirinkus šią programą, skalbiniai skalbiami labai atsargiai, kad nebūtų sugadinti skalbiniai.

4.6 Papildomos programos

Ypatingiems atvejams mašinoje numatytos papildomos programos.



Papildomos programos gali skirtis pagal mašinos modelį.

• EKO 40-60

Eco 40-60" programa gali išvalyti paprastai suteptus medvilninius skalbinius, kurie paskelbti skalbiamais 40 °C arba 60 °C temperatūroje tuo pačiu ciklu, ir naudojama vertinant atitiktį ES ekologinio projektavimo teisės aktams.

Nors skalbiama ilgiau nei visas kitas programas, tai leidžia sutaupyti daug energijos ir vandens. Tikroji vandens temperatūra gali skirtis nuo nurodytos skalbimo temperatūros. Kraunant mašiną mažiau skalbinių (pvz., 1/2 talpos ar mažiau), laikotarpiai programos etapuose gali būti automatiškai sutrumpinti. Tokiu atveju sumažės energijos ir vandens suvartojimas.

• Classic

Ši ilgalaikė programa, naudojama skalbiniams, kuriems būtinas intensyvus, ilgas ir higieniškas skalbimas aukštoje temperatūroje. Ilga kaitinimo trukmė ir papildomas skalavimas užtikrina aukštą higienos lygį.

• Delikatūs

Naudodami šią programą, galite skalbti gležnus drabužius, pavyzdžiui, megztus sintetinius-medvilninius drabužius ar trikotažą. Programa skalbinius skalbia atsargiau. Skalbimo šaltame vandenyje funkciją arba skalbimą 20 laipsnių temperatūroje rinkitės skalbdami spalvotus drabužius, kurių spalva gali greitai išblukti.

• Greitoji

Šią programą rinkitės nedaug suteptiems arba nedėmėtiems medvilniniams audiniams greitai išskalbti. Programos trukmė galima sutrumpinti iki 14 min, jei pasirenkama greitojo skalbimo funkcija. Pasirinkus greitojo skalbimo funkciją, galima skalbti daugiausia 2 (du) kg skalbinių.

• Tamsūs drabužiai / džinsai

Ši programa tausoja tamsių audinių ir džinsų spalvą. Ji našiai skalbia ypatingais būgno judesiais net ir žemoje temperatūroje. Rekomenduojama naudoti skystą skalbimo priemonę arba skalbimo priemonę tamsių spalvų vilnoniams skalbiniams. Neskalkkite jautrių skalbinių, kurių sudėtyje yra vilnos ir pan.

• Įvairūs audiniai 40

Naudokite medvilniniams ir sintetiniams drabužiams skalbti jų nerūšiuojant.

• Marškiniai

Šią programą galite naudoti visiems medvilniniams, sintetiniams ir mišrių audinių marškiniams. Audiniai mažiau susiglamžo. Pasirinkus greitojo skalbimo funkciją, suaktyvinamas skalbinių išankstinio paruošimo algoritmas.

• Išankstinio paruošimo cheminių medžiagų užpilkite tiesiai ant skalbinių arba sumaišykite su skalbimo priemone, kai skalbyklė pradės leisti vandenį per pagrindinį skalbimo priemonės skyrelį. Taigi galite gauti tokį patį rezultatą, kokį gaunate skalbdami įprastu režimu, per gerokai trumpesnį laiką. Marškiniai ilgiau nesusidėvi.

• Sporto apranga



Šia programa skalbkite sportinę aprangą ir lauko drabužius, pasiūtus ir medvilninių-sintetinių audinių ir padengtus nuo vandens saugančiomis medžiagomis, pvz., „Gore-Tex“. Ji švelniai išskalbia drabužius ypatingais būgno apsisukimais.

• Apatiniai drabužiai

Naudokite šią programą gležniems audiniams, tinkantiems skalbti rankomis, ir gležniems moteriškiems apatiniams drabužiams skalbti. Nedidelį drabužių kiekį reikia skalbti skalbimo tinklelyje. Kabliukus, sagas, užtrauktukus ir kt. būtina užsegti.

• **Patalynė / pūkai**

Šią programą pasirinkite dirbtinio pluošto antklodėms, kurias galima skalbti mašinoje, skalbti. Antklodę tinkamai sudėkite į skalbyklę, kad nebūtų sugadinta skalbyklė ir antklodė. Prieš dėdami antklodę į mašiną, nuimkite antklodės užvalkalą. Perlenkite antklodę perpus ir įdėkite ją į mašiną. Dėkite antklodę į mašiną taip, kad ji neliestų apsauginės gumos kraštų arba stiklo.

	Dėkite ne daugiau nei 1 dvigubą dirbtinio pluošto antklodę (200 x 200 cm). Mašinoje nescalbkite antklodžių, pagalvių ir pan. gaminių, kurių sudėtyje yra medvilnės.
	DĖMESIO: Skalbyklėje negalima skalbti tokių gaminių kaip kilimai, kilimėliai ir pan., išskyrus antklodes. Galima nepataisomai sugadinti mašiną.

• **Pūkai**

Šia programa skalbkite pūkinės striukes, liemenes ir kt., pažymėtas ženkleliu „skalbti skalbyklėje“. Ypatingų sukimo programų dėka vanduo užpildo tarp pūkų esančius oro tarpus.

4.7 Specialios programos

Konkrečios užduotims galite pasirinkti bet kurią iš šių programų.

• **Skalavimas**

Rekomenduojama naudoti, kai norima ką nors išskalauti arba iškrakmolinti.

• **Gręžimas+vandens išleidimas**

Pasirinkite šią programą, kad išgręžtumėte skalbinius ir iš skalbyklės būtų išleistas vanduo.

Prieš pasirinkdami šią programą pasirinkite norimą gręžimo greitį ir paspauskite paleidimo/pristabdymo mygtuką. Pirmiausiai mašina išleis jos viduje esantį vandenį. Tuomet ji išgręš skalbinius nustatytu gręžimo greičiu ir išleis išgręžtą vandenį.

Jei tik norite išleisti vandenį negręždami drabužių, pasirinkite programą „Vandens išleidimas+gręžimas“, tuomet paspauskite gręžimo greičio reguliavimo mygtuką, pasirinkdami funkciją be gręžimo. Paspauskite paleidimo / pristabdymo mygtuką.

	Jautriems skalbiniams gręžti pasirinkite mažesnį gręžimo greitį.
--	--

4.8 Temperatūros pasirinkimas

Pasirinkus naują programą, temperatūros indikatorius parodo tai programai rekomenduojamą temperatūros reikšmę.

Norėdami ją sumažinti, dar kartą paspauskite temperatūros reguliavimo mygtuką. Temperatūra bus mažinama laipsniškai. Pasirinkus naudoti šaltą vandenį temperatūros lygio lemputės neįsijungia.

	Jeigu programa nepasiekė kaitinimo etapo, temperatūrą galite pakeisti neįjungdami mašinos pristabdymo režimo.
--	---

4.9 Gręžimo greičio pasirinkimas

Kai tik pasirenkama nauja programa, gręžimo greičio indikatorius parodo rekomenduojamą pasirinktos programos gręžimo greitį.

Jei norite sumažinti gręžimo greitį, paspauskite gręžimo greičio reguliavimo mygtuką. Gręžimo greitis palaipsniui mažinamas. Tuomet, priklausomai nuo gaminio modelio, ekrane bus rodomos parinktys „Skalavimo sulaikymas“ ir „Be gręžimo“. Pasirinkus „Be gręžimo“, gręžimo lygio indikatorius lemputės neįsijungia.

Skalavimo sulaikymas

Jeigu programai pasibaigus skalbinių tuoj pat išimti neplanuojate, galite naudoti skalavimo užlaikymo funkciją, kad skalbiniai būtų laikomi paskutiniam skalavimui skirtame vandenyje ir, būdami sausi, nesusiglamžytų. Jeigu norite išleisti vandenį negręžiant skalbinių, po šio proceso paspauskite paleidimo/pristabdymo mygtuką. Programa vėl paleidžiama ir išleidžiamas vanduo, bet skalbiniai neišgręžiami.

Jeigu norite išgręžti vandenį laikytus skalbinius, nustatykite gręžimo greitį ir paspauskite paleidimo/pristabdymo mygtuką.

Programa vėl paleidžiama. Vanduo išleidžiamas, skalbiniai išgręžiami ir programa baigiama.



Jeigu programa nepasiekė gręžimo etapo, greitį galite pakeisti neįjungdami mašinos pristabdymo režimo.

4.10 Pagalbinės funkcijos pasirinkimas

Reikiamas papildomas funkcijas pasirinkite prieš paleisdami programą. Be to, taip pat galite pasirinkti arba išjungti papildomas funkcijas, tinkamas pagal vykdomą programą, nespausdami paleidimo/pristabdymo mygtuko. Tam mašina turi vykdyti ciklą, esantį prieš papildomą funkciją, kurią ketinate pasirinkti arba atšaukti.

Jeigu papildomas funkcijos pasirinkti arba atšaukti negalima, vartotoją apie tai įspės 3 kartus sumirksėjusi atitinkamos papildomos funkcijos lemputė.



Jeigu prieš paleisdami mašiną pasirinksite antrą papildomą funkciją, kuri yra nesuderinama su anksčiau pasirinktąja, pirmoji pasirinkta funkcija bus atšaukta ir liks įjungta tik antroji pasirinkta pagalbinė funkcija.

Pagalbinės funkcijos, kuri yra nesuderinama su programa, pasirinkti negalima. (Žr. „Programų ir sąnaudų lentelę“)

Papildomų funkcijų mygtukai gali skirtis pagal mašinos modelį.

4.10.1 Pagalbinės funkcijos

• Nuskalbimas

Nuskalbti reikėtų tik stipriai suteptus skalbinius. Nenuskalbdami taupote energiją, vandenį, skalbimo miltelius ir laiką.



Nėriniai ir užuolaidas rekomenduojama nuskalbti nenaudojant skalbimo miltelių.

• Greitasis skalbimas

Pasirinkus šią funkciją, atitinkamų programų veikimo trukmės sutrumpinamos 50 %.

Optimizuotų skalbimo etapų, itin mechanizuoto skalbimo proceso ir optimalių vandens sąnaudų dėka efektyvus skalbimo rezultatas pasiekiamas net per sutrumpintą skalbimo trukmę.



Kai tik pasirenkate šią funkciją, į mašiną dėkite tik pusę maksimalaus programų lentelėje nurodyto skalbinių kiekio.

• Pap. skalav.

Ši funkcija leidžia gaminiui atlikti dar vieną papildomą skalavimą po pagrindinio skalbimo skalavimo. Todėl sumažėja rizika, kad jautrią odą (kūdikių, į alergiją linkusią odą ir pan.) paveiks skalbiniuose likę skalbimo miltelių likučiai.

4.10.2 Funkcijos /programos, pasirenkamos spaudžiant funkcijos mygtuką 3 sek.

• Būgno valymas 3"

Norėdami pasirinkti programą, paspauskite ir 3 sekundes palaikykite nuspaudę 1-ą papildomos funkcijos mygtuką.

Reguliariai naudokite šią programą (kartą per 1–2 mėnesius) būgnui valyti ir reikiamai higienai užtikrinti. Programą naudokite, tik kai mašina yra visiškai tuščia. Norėdami pasiekti geresnių rezultatų, pripilkite skalbyklėms skirtų kalkių nuosėdų šalinimo miltelių į skalbimo priemonių skyrių, pažymėtą numeriu „2“. Programai pasibaigus, mašinos dureles palikite atidarytas, kad mašinos vidus išdžiūtų.



Ši programa neskirta skalbiniams skalbti. Tai techninės priežiūros programa.

Niekada nenaudokite šios programos, jeigu mašinos veikimas yra sutrikęs. Jeigu bandysite tai daryti, mašina aptiks, kad viduje yra skalbinių, ir nutrauks programą.

• Užraktas nuo vaikų

Naudokite apsaugos nuo vaikų funkciją, kad vaikai negalėtų naudoti mašinos. Tokiu būdu vaikams nebus leidžiama keisti veikiančios programos.



Jeigu programos pasirinkimo rankenėlė yra pasukama, kai įjungtas apsaugos nuo vaikų užraktas, ekrane rodoma „Con“. Apsaugos nuo vaikų funkcija neleidžia pakeisti programos, pasirinktos temperatūros, gręžimo greičio ir pagalbinių funkcijų.

Jeigu veikia apsaugos nuo vaikų programa, pasukus programos pasirinkimo rankenėlę ir nustačius kitą programą, vis tiek veiks anksčiau pasirinkta programa.

Jeigu norite įjungti apsaugos nuo vaikų funkciją:

2. Paspauskite ir 3 sekundes palaikykite nuspaudę pagalbinės funkcijos mygtuką. 3 sekundes laikant nuspaudus mygtuką ekrane atitinkamai pasirodys „CO3“, „CO2“ ir „CO1“. Tuomet, kai mirksi 2-os pagalbinės funkcijos mygtuko lemputė, ekrane pasirodo „Con“, reiškiantis, kad apsaugos nuo vaikų užraktas yra įjungtas. Paspaudus bet kokią mygtuką arba pasukus programos pasirinkimo rankenėlę veikiant apsaugos nuo vaikų užraktui, ekrane bus rodoma ta pati frazė.

Jeigu norite išjungti apsaugos nuo vaikų funkciją:

Norėdami pasirinkti programą, paspauskite ir 3 sekundes palaikykite nuspaudę 2-ą papildomos funkcijos mygtuką. 3 sekundes laikant nuspaudus mygtuką ekrane atitinkamai pasirodys „CO3“, „CO2“ ir „CO1“. Tuomet, kai mirksi 2-os pagalbinės funkcijos mygtuko lemputė, ekrane pasirodo „COF“, reiškiantis, kad apsaugos nuo vaikų užraktas yra išjungtas.



Apsaugos nuo vaikų funkciją galima išjungti ir kitu būdu, pasukant programos pasirinkimo rankenėlę į įjungimo/išjungimo padėtį ir pasirenkant kitą programą, kai jokia kita programa neveikia.

Dingus elektros tiekimui arba išjungus skalbyklę iš elektros tinklo, užrakto nuo vaikų funkcija neišjungiama.

• AntiCrease+ 

Jei 3 sekundes palaikysite paspaudę pagalbinės funkcijos mygtuką 3, ši funkcija bus pasirinkta ir užsidegs atitinkamos programos programos eigos indikatorius. Pasirinkus šią funkciją, būgnas sukasi iki aštuonių valandų, kad programos pabaigoje drabužiai nesulankstytų. Galite atšaukti programą ir iškrauti mašiną bet kuriuo metu per šias aštuonias valandas. Norėdami atšaukti funkciją, tiesiog paspauskite bet kurį mygtuką arba pasukite programos parinkiklį. Programos atnaujinimo indikatorius liks degęs, net jei baigsite funkciją paspausdami bet kurį mygtuką. Jei baigsite funkciją sukdami programos parinkimo rankenėlę, programos atnaujinimo indikatorius liks arba užges, priklausomai nuo pasirinktos programos. Jei neatšausite funkcijos 3 sekundes paspausdami pagalbinės funkcijos mygtuką 3, ji bus naudojama ir vėlesniuose skalbimo cikluose.

4.11 Atidėtas paleidimas

Atidėto paleidimo funkcija leidžia atidėti skalbimo programos paleidimą 19 valandų. Laiko atidėjimą galima didinti po 1 valandą.



Pasirinkę atidėjimo laiką, niekad nenaudokite skystų skalbimo priemonių! Drabužiai gali susitepti.

1. Atidarykite dureles, sudėkite skalbinius ir pripilkite skalbimo miltelių bei kitų priemonių.
2. Nustatykite džiovinimo programą, temperatūrą, gręžimo greitį ir, jeigu reikia, pasirinkite pagalbines funkcijas.
3. Spausdami atidėto paleidimo mygtuką, pasirinkite norimą atidėjimo laiką.
4. Paspauskite paleidimo / pristabdymo mygtuką. Ekrane rodomas jūsų nustatytas atidėjimo laikas. Pradedama atgalinė atidėto paleidimo laiko atskaita. Ekrane pradeda žybtuoti šalia rodomo atidėto laiko esantis simbolis „_“.



Laiko atidėjimo metu į mašiną galima pridėti daugiau skalbinių.

5. Pasibaigus atgalinei atskaitai, ekrane rodoma pasirinktos programos trukmė. „_“ dings ir pasirinkta programa bus paleista.

Atidėto paleidimo trukmės pakeitimas

Jeigu atgalinės laiko atskaitos metu norite pakeisti atidėtą laiką:

1. Paspauskite atidėto paleidimo mygtuką. Kiekvieną kartą paspaudus šį mygtuką, laikas bus pailginamas po 1 valandą.

2. Jei norite sumažinti atidėto paleidimo laiką, pakartotinai spauskite atidėto paleidimo mygtuką, kol ekrane bus rodomas pageidaujamas atidėtas laikas.

Kaip išjungti atidėto paleidimo funkciją

Jeigu norite atšaukti atgalinę atidėto paleidimo laiko atskaitą ir tuoj pat paleisti programą:

1. Nustatykite atidėto paleidimo laikotarpį ties nuliu arba pasukite programos pasirinkimo rankenėlę ir nustatykite bet kurią kitą programą. Taip atidėto paleidimo funkcija bus atšaukta. Nepertraukiamai žybcioja pabaigos/atšaukimo lemputė.

2. Tuomet vėl pasirinkite programą, kurią norite paleisti.

3. Spauskite paleidimo / pristabdymo mygtuką ir programa bus paleista.

4.12 Programos paleidimas

1. Spauskite paleidimo / pristabdymo mygtuką ir programa bus paleista.

2. Užsidegs programos paleidimą rodanti programos eigos lemputė.



Jei nepaleidžiama jokia programa arba programos pasirinkimo metu per 1 minutę nepaspaudžiamas joks mygtukas, skalbimo mašina ima veikti parengties režimu ir sumažėja temperatūros, gręžimo greičio ir durelių indikatorių apšvietimo lygis. Kitos kontrolinės lemputės ir indikatoriai užges. Pasukus programos pasirinkimo rankenėlę arba paspaudus bet kokį mygtuką, kontrolinės lemputės ir indikatoriai vėl užsidegs.

4.13 Programos eiga

Programos eigą parodo programos sekimo indikatoriai. Kiekvieno programos veiksmo pradžioje atitinkama indikatoriaus lemputė užsidegs, o užbaigti veiksmo lemputė užges.

Galite pakeisti pagalbines funkcijas, gręžimo greičio ir temperatūros nustatymus nesustabdydami programos eigos, programai veikiant. Tam norimas atlikti pakeitimas turi eiti vėliau, po vykdomo programos etapo. Jeigu pakeitimas nėra tinkamas, 3 kartus sužybcioja atitinkamos lemputės.



Jeigu mašina skalbinių negręžia, galbūt programa veikia skalavimo sulaikymo režimu arba, susidarius per dideliu skalbinių pasiskirstymo mašinoje netolygumui, įsijungė automatinė gręžimo koregavimo sistema.

4.14 Durelių užraktas

Mašinos dureles užblokuoja užrakto sistema, kuri neleidžia atidaryti įkrovos durelių tais atvejais, kai vandens lygis nėra tinkamas.

Įjungus mašinos pristabdymo režimą, pradės žybcioti durelių lemputė. Mašina tikrina viduje esančio vandens lygį. Jeigu lygis tinkamas, po 1-2 minučių durelių lemputė užsidegs ir dureles bus galima atidaryti.

Jeigu lygis netinkamas, durelių lemputė užges ir durelių atidaryti nebus galima. Jeigu privalote atidaryti dureles, kai durelių lemputė nešviečia, privalote atšaukti esamą programą. Žr. „Programos atšaukimas“

4.15 Pasirinkimų keitimas paleidus programą

Mašinos perjungimas į parengties režimą

Jei norite mašinai veikiant norite perjungti ją į pristabdymo režimą, paspauskite paleidimo / pristabdymo mygtuką. Programos tęsimas indikatoriuje pradeda žybcioti mašinos vykdomo žingsnio lemputė, rodydama, kad mašina yra perjungta į pristabdymo režimą.

Be to, kai dureles jau galima atidaryti, užsidega ir kartu su programos žingsnio lempute nepertraukiamai dega lemputė «Door».

Pagalbinių funkcijų, gręžimo greičio ir temperatūros nuostatų pakeitimas

Priklausomai nuo vykdomo programos etapo, galite atšaukti arba įjungti papildomas funkcijas. Žr.

„Pagalbinės funkcijos pasirinkimas“.

Taip pat galite pakeisti greičio ir temperatūros nuostatas. Žr. „Gręžimo greičio pasirinkimas“ ir

„Temperatūros pasirinkimas“.



Jeigu pakeitimo atlikti negalima, 3 kartus sužybcioja atitinkama lemputė.

Skalbinių įdėjimas arba išėmimas

1. Jei norite mašiną perjungti į pristabdymo režimą, paspauskite paleidimo/pristabdymo mygtuką. Žybcioja atitinkamos programos eigos etapo, kuriame mašina buvo perjungta į pristabdymo režimą, lemputė.

2. Palaukite, kol galima bus atidaryti dureles.

3. Atidarykite dureles ir sudėkite arba išimkite skalbinius.

4. Uždarykite įkrovos dureles.

5. Jeigu reikia, pakeiskite pagalbinių funkcijų, gręžimo greičio ir temperatūros nuostatas.

6. Norėdami paleisti mašiną, paspauskite paleidimo/pristabdymo mygtuką.

4.16 Programos atšaukimas

Norėdami atšaukti programą, pasukite programų pasirinkimo rankenėlę, kad pasirinktumėte kitą programą. Ankstesnė programa bus atšaukta. Be perstojo žybcios pabaigos/atšaukimo lemputė, įspėdama, kad programa yra atšaukta.

Pasukus programos pasirinkimo rankenėlę, mašina išjungs programą; visgi vanduo nebus išleistas. Pasirinkus ir paleidus naują programą, naujai pasirinkta programa bus paleista nuo to etapo, kuriame buvo atšaukta ankstesnė programa. Pavyzdžiui, gali būti prileista daugiau vandens arba gali būti toliau skalbiama viduje jau esančiame vandenyje.



Priklausomai nuo to, kuriame etape buvo atšaukta programa, jums gali tekti iš naujo pripilti skalbimo priemonės ir audinių minkštiklio.

4.17 Programos pabaiga

Programos pabaigoje ekrane rodomas pranešimas „End“ (pabaiga).

1. Palaukite, kol durelių lemputė švies nežybciodama.
2. Norėdami išjungti mašiną, spauskite įjungimo / išjungimo mygtuką.
3. Ištraukite skalbinius ir uždarykite dureles. Dabar skalbyklė parengta kitam skalbimo ciklui.

4.18 Ši skalbyklė turi parengties režimą.

Paspaudus įjungimo/išjungimo mygtuką bei įjungus mašiną ir maždaug per 2 minučių nepasirinkus jokios programos arba neatlikus jokio veiksmo, arba neatlikus jokio veiksmo po to, kai programa yra baigta, bus automatiškai įjungtas mašinos energijos taupymo režimas. Indikatorius lemputės ims šviesti blankiau. Jeigu mašinoje sumontuotas programos laiką rodantis ekranas, jis bus išjungtas. Pasukus programos pasirinkimo rankenėlę arba paspaudus bet kokį mygtuką, lemputės ir ekranas vėl ims šviesti ankstesniu režimu. Gali keistis pasirinkimai, kuriuos galima atlikti išjungiant energijos taupymo režimą. Prieš paleisdami programą, patikrinkite, ar visos nuostatos yra tinkamos. Prireikus dar kartą pasirinkite nuostatas. Tai nėra gedimas.

5 Techninė priežiūra ir valymas

Reguliari valant, pailgėja gaminio naudojimo laikas ir sumažėja trikčių atvejų.

5.1 Skalbimo priemonių stalčiuuko valymas

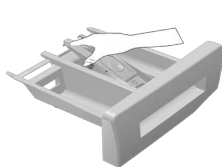

Reguliariai (kas 4–5 skalbimo ciklus), valykite skalbimo priemonės stalčiuuką, kad jame nesikauptų skalbimo priemonės likučiai. Pakelkite galinę sifono dalį, kad jį išimtumėte kaip parodyta.



Jeigu audinių minkštiklio skyriuje pradeda kauptis didesnis nei įprasta minkštiklio ir vandens mišinio kiekis, išvalykite sifoną.

- 1 Išplaukite skalbimo priemonių stalčiuuką ir sifoną kriauklėje dideliame drungno vandens kiekyje. Valydami stalčiuuką, užsidėkite apsaugines pirštines arba naudokite tinkamą šepetėlį, kad neliestumėte nuosėdų rankomis.
- 2 Atlikę valymo darbus, įtaisykite sifoną atgal į vietą ir paspauskite priekinę jo dalį žemyn, kad įsitikintumėte, jog fiksavimo auselės tinkamai įtaisytos.

5.2 Durelių ir būgno valymas

Laikui bėgant mašinoje gali prisikaupti audinių minkštiklio, skalbimo priemonių ir purvo likučių, dėl kurių gali kilti nemalonių kvapų ir nusiskundimų dėl prasto skalbimo. Norėdami to išvengti, naudokite būgno valymo programą. Jeigu mašinoje būgno valymo programos nėra, naudokite programą „Cottons-90“ ir taip pat pasirinkite papildomo vandens kiekio arba papildomo skalavimo pagalbinę funkciją. Šią programą privaloma paleisti nepridėjus į mašiną jokių skalbinių. Prieš paleisdami programą, pripilkite maks. 100 g kalkių nuosėdų šalinimo miltelių į pagrindinį skalbimo priemonės skyrelį (skyrelį Nr. 2). Jeigu kalkių nuosėdų šalinimo priemonė yra tablečių forma, dėkite vieną tablečių į skyrių Nr. 2. Programai pasibaigus, nusauskite gofruotosios dalies vidų švarių skudurėlių.



Būgno valymo procesą kartokite kas 2 mėnesius.

Naudokite skalbyklėms tinkamas kalkių nuosėdų šalinimo priemones.

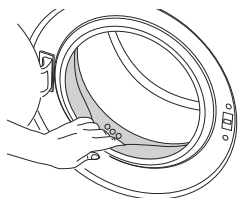

Po kiekvieno skalbimo patikrinkite, ar būgne neliko pašalinių daiktų. Jeigu apačioje esančiame paveikslėlyje parodytos angos būtų užkimštos, atkimškite angas datų krapštuku.



Metaliniai daiktai subraižys būgną, dėl ko jis pradės rūdyti. Rūdžių dėmes nuo būgno nuvalykite nerūdijančio plieno valikliu. Nenaudokite plieno vatos arba vielinių šepetėlių.



ĮSPĖJIMAS: Niekada nenaudokite kempinių arba šveitimo medžiagų. Jos gali sugadinti plastmasinius ir dažytus paviršius.

5.3 Korpuso ir valdymo skydelio valymas

Valykite mašinos korpusą muiluotu vandeniu arba neėsdinančia, švelnia, geline valymo priemone ir nušluostykite minkštu skudurėliu.

Valdymo skydelį valykite tik minkštu, drėgnu skudurėliu.

5.4 Vandens įleidimo filtrų valymas

Kiekviename mašinos užpakalinėje dalyje esančio vandens įleidimo sklendės gale bei kiekviename vandens įleidimo žarnos gale, prijungimo prie čiaupo vietoje, yra po filtrą. Šie filtrai neleidžia į mašiną patekti vandenyje esantiems svetimkūniams ir purvui. Filtrams užsiteršus, juos reikėtų išvalyti.



ĮSPĖJIMAS: Siurblio filtre likę pašaliniai daiktai gali jį sugadinti arba kelti triukšmą.

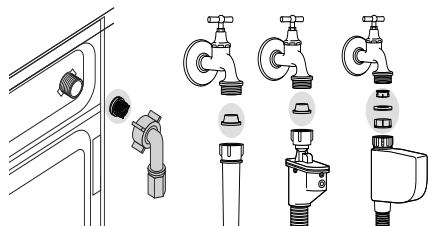
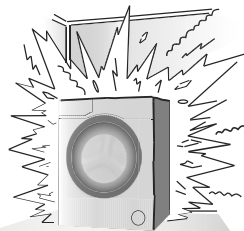

- 1 Užsukite čiaupus.
- 2 Ištraukite kaiščius iš vandens įleidimo žarnų, kad pasiektumėte vandens įleidimo vožtuvuose esančius filtrus. Nuvalykite juos tinkamu šepetėliu. Jeigu filtrai labai purvini, galite juos ištraukti pincetu ir išvalyti.
- 3 Ištraukite filtrus su tarpikliais iš tiesiųjų vandens įleidimo žarnų dalių ir kruopščiai juos nuplaukite po tekančiu vandeniu.
- 4 Atsargiai atgal įkiškite tarpiklius ir filtrus į vietą ir ranka užveržkite žarnos veržles.

5.5 Likusio vandens išleidimas ir siurblio filtro valymas

Išleidžiant skalbimo vandenį, šioje mašinoje įrengta filtrų sistema neleidžia į jos sraigą patekti kietiems daiktams, pavyzdžiui, sagoms, monetoms ir audinių pluoštams. Todėl vanduo išleidžiamas sklandžiai ir pailgėja siurblio naudojimo laikas.

Jeigu iš mašinos neišleidžiamas vanduo, gali būti užsikisęs siurblio filtras. Filtrą privaloma išvalyti kiekvieną kartą, kai tik jis užsikemša, arba kas 3 mėnesius. Norint išvalyti siurblio filtrą, pirma reikia išleisti vandenį. Be to, prieš gabenant mašiną (pvz., persikraustant į kitą namą) ir esant šaltam orui, vandenį reikia visiškai išleisti.



ĮSPĖJIMAS: Jeigu gaminio nenaudosite, užsukite čiaupą, atjunkite tiekimo žarną ir išleiskite iš mašinos vandenį, kad esant atitinkamoms oro sąlygoms jis neužšaltų.

ĮSPĖJIMAS: Po kiekvieno panaudojimo užsukite gaminio tiekimo žarnos čiaupą.

Norint išvalyti purviną filtrą ir išleisti vandenį:

1 Ištraukite mašinos kištuką iš maitinimo lizdo.



ĮSPĖJIMAS: Mašinoje vandens temperatūra gali pakilti iki 90 °C. Norint neapsideginti, filtrą privaloma valyti tada, kai vanduo mašinoje atvėsta.

2 Atidarykite filtro galvutę.



3 Kai kuriuose modeliuose yra avarinio vandens išleidimo žarna, o kai kuriuose – ne. Norėdami išleisti vandenį, vadovaukitės toliau pateiktais nurodymais.

Vandens išleidimas, kai gaminys turi avarinio vandens išleidimo žarną:

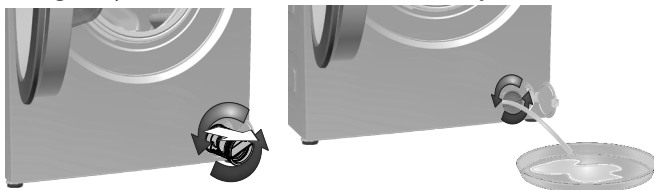

a Ištraukite avarinio vandens išleidimo žarną iš jos lizdo

b Po žarnos galu padėkite didelį indą. Ištraukite iš žarnos galo kaištį ir išpilkite vandenį į indą. Kai indas bus lipnas, užkimškite žarnos galą, vėl įkišdami kaištį. Išpylę vandenį iš bakelio, vėl pakartokite pirmiau aprašytus veiksmus, kad vanduo būtų visiškai išleistas iš mašinos.

c Išleidę visą vandenį, užkimškite jos galą kaiščiu ir užfiksuokite žarną jos tvirtinimo vietoje.

d Pasukite ir ištraukite siurblio filtrą.

Vandens išleidimas, kai gaminys neturi avarinio vandens išleidimo žarnos:

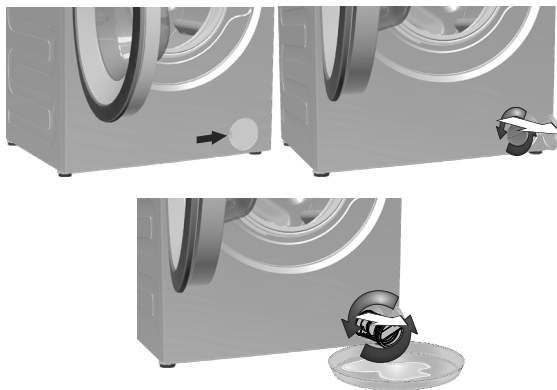

a Padėkite didelį indą priešais filtrą, kad į jį subėgtų filtrė esantis vanduo.

b Atsukite siurblio filtrą (sukite prieš laikrodžio rodyklę), kol iš jo ims tekėti vanduo. Nukreipkite vandens srovę į indą, kurį buvote padėjęs priešais filtrą. Šalia visuomet turėkite šluostę, kad galėtumėte sugerti ją išsiliejusį vandenį.

c Išleidę iš mašinos visą vandenį, sukdami visiškai ištraukite filtrą.







4 Išvalykite filtro viduje esančias nuosėdas ir, jeigu yra, audinių pluoštus siurblio sraigto vietoje.

5 Įdėkite filtrą.

6 Jeigu filtro galvutė sudaryta iš dviejų dalių, uždarykite filtro galvutę, paspauskite ąselę. Jeigu ji yra sudaryta iš vienos dalies, pirmiausiai įtaisykite ąselės apačioje, tuomet užspauskite viršutinę dalį.

6 Techninės savybės

Pagal Europos komisijos (ES) reglamentą Nr. 1061/2010	
Tiekėjo pavadinimas arba prekės ženklas	Beko
Modelio pavadinimas	WRE 6512 BSS 7329830022
Nominali talpa (kg)	6
Maksimalus sukimosi greitis (aps./ min.)	1000
Ijungto režimo trukmė (min.)	N/A
Aukštis (cm)	84
Plotis (cm)	60
Gylis (cm)	41.5
Grynasis svoris (±4 kg)	55
Vienas vandens įvadas / dvigubas vandens įvadas	• / -
Yra	
Elektros įvestis (V/Hz)	230 V / 50Hz
Bendroji el. srovė (A)	10
Bendroji galia (W)	1550
Pirminis modelio kodas	9213

	 ENERGY  	<p>Norėdami rasti informacijos apie modelio informaciją, saugomą produktų duomenų bazėje, turite apsilankyti šioje svetainėje ir energijos modelio etiketėje ieškoti savo modelio identifikatoriaus.</p> <p>https://eprel.ec.europa.eu/</p>
	<p>Tiekėjo pavadinimas _____ MEGINIO IDENTIFIKATORIUS (*) →</p> <div style="display: flex; justify-content: space-around; align-items: center;"> <div style="text-align: center;">  </div> <div style="text-align: center;">  </div> </div>	

7 Trikčių šalinimas

Programa nepasileidžia arba jos negalima pasirinkti.

- Iškilus tiekimo problemai (pavyzdžiui, tinklo įtampa, vandens slėgis ir pan.), mašina gali būti persijungusi į savisaugos režimą. >>> Norėdami atšaukti programą, pasukite programų pasirinkimo rankenėlę, kad pasirinktumėte kitą programą. Ankstesnė programa bus atšaukta. (Žr. „Programos atšaukimas“)

Vanduo lieka mašinoje.

- Gamybos metu, dėl kokybės kontrolės procesų, mašinoje gali būti likę vandens. >>> Tai nėra gedimas; vanduo nekenkia mašinai.

Mašina vibruoja arba kelia triukšmą.

- Mašina gali būti nelygiai pastatyta. >>> Pareguliuokite kojeles, kad mašina stovėtų lygiai.
- Į siurblio filtrą gali būti pakliuvęs kietas daiktas. >>> Išvalykite siurblio filtrą.
- Gali būti neišsukti apsauginiai gabenimo varžtai. >>> Išsukite apsauginius gabenimo varžtus.
- Mašinoje gali būti per mažai skalbinių. >>> Pridėkite į mašiną daugiau skalbinių.
- Mašinoje gali būti pridėta per daug skalbinių. >>> Sumažinkite skalbinių kiekį mašinoje arba išskirstykite skalbinius rankomis.
- Mašinoje gali būti atremta į kietą daiktą. >>> Įsitinkinkite, kad mašina nebūtų į nieką atremta.

Paleidus programą, mašina netrukus išsijungė.

- Mašina gali laikinai išsijungti sumažėjus įtampai. >>> Ji veiks toliau, kai įtampos lygis vėl taps normalus.

Nepaleidžiama programos atgalinė laiko atskaita. (Modeliuose su įrengtu ekranu)

- Laikmatis gali būti sustojęs įleidžiant vandenį. >>> Laikmatis nepradedą atgalinės laiko atskaitos, kol į mašiną nepripilamas tinkamas vandens kiekis. Mašina lauks, kol į ją bus pripiltas pakankamas vandens kiekis, kad dėl per mažo vandens kiekio nepablogėtų skalbimo rezultatai. Po to laikmatis vėl ims skaičiuoti laiką atgal.
- Laikmatis gali būti sustojęs šildymo etapo metu. >>> Laikmatis nepradedą atgalinės laiko atskaitos, kol mašinoje nepasiekiami pasirinkta temperatūra.
- Laikmatis gali būti sustojęs gręžimo etapo metu. >>> Dėl būgne netolygiai pasiskirsčiusių skalbinių gali būti įsijungusi automatinė nesubalansuotų skalbinių aptikimo sistema.
- Skalbiniai mašinoje negręžiami tol, kol jie nėra tolygiai paskirstyti būgne, nes mašina gali sugesti arba apgadinti aplink ją esančius daiktus. Skalbinius reikėtų išskirstyti ir dar kartą išgręžti.

Iš skalbimo priemonės stalčiuko bėga putas.

- Pridėta per daug skalbimo priemonės. >>> Sumaišykite 1 valgomąjį šaukštą minkštiklio ir ½ l vandens bei įpilkite į pagrindinį skalbimo priemonės stalčiaus plovimo skyrių.
- Įpilkite į skalbyklę skalbimo miltelių, atsižvelgdami į tinkamas programas ir maks. skalbinių kiekį, nurodytą „Programų ir sąnaudų lentelėje“. Jeigu naudojate papildomas chemines priemones (dėmių vaiklius, baliklius ir pan.), skalbimo miltelių pilkite mažiau.

Programos pabaigoje skalbiniai lieka šlapi

- Naudojant per daug skalbimo priemonės, gali susidaryti per daug putų, todėl gali įsijungti automatinė putų sugėrimo sistema. >>> Naudokite rekomenduojamą kiekį skalbimo priemonės.
- Skalbiniai mašinoje negręžiami tol, kol jie nėra tolygiai paskirstyti būgne, nes mašina gali sugesti arba apgadinti aplink ją esančius daiktus. Skalbinius reikėtų išskirstyti ir dar kartą išgręžti.



ĮSPĖJIMAS: Jeigu negalite pašalinti problemos, nors ir vadovaujatės šiame skyriuje pateiktais nurodymais, kreipkitės į pardavėją arba įgaliotojo techninio aptarnavimo centro atstovą. Niekada nebandykite patys taisyti neveikiančio gaminio.

Vartojimo vertės(LT)

	Temperatuuri valik (° C)	Centrifugos (p / min)	Talpa (kg)	Programos trukmė (val.: mm)	Energijos suvaizojimas (kWh / ciklas)	Vandens suvaizojimas (l / ciklas)	Pesemistas temperatūra (° C)	Likutis drėgmė (%)
Eco 40-60	40	1000	6	03:17	1,020	45,0	40	61
	40	1000	3	02:35	0,560	31,0	30	61
	40	1000	1,5	02:35	0,410	24,0	26	66
Medvilnė	20	1000	6	03:25	0,500	81,0	20	62
Medvilnė	60	1000	6	03:25	1,800	83,0	60	62
Sintetika	40	1000	2,5	02:15	0,750	66,0	40	45
Įvairūs audiniai 40	30	1000	6	00:28	0,200	60,0	23	62

